



ЈП „ТОПЛИФИКАЦИЈА“ ПОЖАРЕВАЦ
ул. Трг Радомира Вујовића бр. 2, Пожаревац

КОНКУРСНА ДОКУМЕНТАЦИЈА

ОТВОРЕНИ ПОСТУПАК - ОКВИРНИ СПОРАЗУМ

ЈАВНА НАБАВКА ЈН ОП ОС 1.1.6/2015

**НАБАВКА АРМАТУРЕ И МЕРНО - РЕГУЛАЦИОНИХ СЕТОВАС (МРС) ЗА
ПОТЕРЕБЕ ИЗГРАДЊЕ ТОПЛИФИКАЦИОНОГ СИСТЕМА (ТС)**

	Датум и време
Крајњи рок за подношење понуда	25. мај 2015. године до 10,00 часова
Отварање понуда	25. маја 2015. године у 11,00 часова

Пожаревац, април, 2015. године

На основу члана 32. и 61. Закона о јавним набавкама („Службени гласник РС”, бр. 124/12 и 14/15, у даљем тексту: Закон), члана 2. Правилника о обавезним елементима конкурсне документације у поступцима јавних набавки и начину доказивања испуњености услова („Службени гласник РС”, бр. 29/13 и 104/13), Одлуке о покретању поступка јавне набавке бр. 2820/2 од 20.04.2015. године и Решења о образовању комисије за јавну набавку ЈН ОП – ОС 1.1.6/2015 бр. 2820/3 од 20.04.2015. године, припремљена је

КОНКУРСНА ДОКУМЕНТАЦИЈА

у отвореном поступку – оквирни споразум

ЗА ЈАВНУ НАБАВКУ ВЕЛИКЕ ВРЕДНОСТИ ЈН ОП – ОС 1.1.6/2015

Конкурсна документација садржи:

Поглавље	Назив поглавља	Страна
	Насловна страна конкурсне документације	1
	Садржај конкурсне документације	2
	Подаци о члановима Комисије	3
I	Општи подаци о јавној набавци	4-6
I	Подаци о предмету јавне набавке	7
I	Врста, техничке карактеристике, квалитет, количина и опис услуга, начин спровођења контроле и обезбеђења гаранције квалитета, рок извршења, место извршења, евентуалне додатне услуге и сл.	7-20
I	Услови за учешће у поступку јавне набавке из чл. 75. и 76. Закона и упутство како се доказује испуњеност тих услова	21-25
I	Упутство понуђачима како да сачине понуду	26-34
II	Образац за оцену испуњености услова понуђача и члана групе понуђача	35-36
II	Образац за оцену испуњености услова подизвођача	37
II	Општи подаци о понуђачу	38
II	Изјава понуђача о лицу овлашћеном за састављање и потписивање понуде	39
II	Изјава о ангажовању подизвођача	40
II	Општи подаци о подизвођачу	41
II	Изјава чланова групе који подносе заједничку понуду	42
II	Општи подаци о члану групе понуђача	43
II	Референц листа	44
II	Потврде о реализацији закључених уговора	45
II	Изјава о достављању средстава финансијског обезбеђења	46
II	Образац меничног овлашћења за озбиљност понуде	47
II	Образац меничног овлашћења за добро извршење посла	48
II	Образац понуде	49-50
II	Образац структуре цене са упутством како да се попуни	51-54
II	Образац трошкова припреме понуде	55
II	Образац изјаве о независној понуди	56
II	Образац изјаве о поштовању обавеза	57
III	Модел оквирног споразума	58-64

УКУПАН БРОЈ СТРАНА 64

1. Коста Јеремић, дипл.економиста.	председник комисије
1.1. Виолета Љубисављевић, дипл. економиста	заменик председника комисије
2. Златко Цвејић, дипл. инж.маш.	члан (именован за техничка питања)
2.1. Мирко Аранђеловић, дипл. инж. машинства	заменик члана
3. Биљана Кочи, службеник за јавне набавке	члан
3.1.Наташа Ликар, службеник за јавне набавке	заменик члана

ДЕО I ОПШТА ДОКУМЕНТАЦИЈА

1. ОПШТИ ПОДАЦИ О ЈАВНОЈ НАБАВЦИ

1.1 ПОДАЦИ О НАРУЧИОЦУ

Наручилац: **Јавно предузеће «ТОПЛИФИКАЦИЈА» Пожаревац**
Адреса: ул. Трг Радомира Вујовића бр. 2, 12000 Пожаревац
Телефон: 012 542-785,
Факс: 012 542-543,
Е-mail: jpt@toplifikacija.rs.
Интернет страница наручиоца: www.toplifikacija.rs

1.2. ОБЕЗБЕЂЕЊЕ СРЕДСТАВА ЗА ЈАВНУ НАБАВКУ

Податак о позицији у финансијском плану:

Предметна јавна набавка је предвиђена Програмом пословања ЈП „Топлификација“ за 2015.год. (зав. бр. 7656 од 01.12.2014.год.) и Ребалансом 1 Програма пословања за 2015. годину ЈП «Топлификација» Пожаревац (зав. бр. 857 од 10.02.2015. год) – поглавље **7. План инвестиција, 7.2. Доградња топлификационог система Пожареваца и топлификационог система Ћириковца, Расходи и издаци програмских активности поз 2. Набавка арматуре и мерно – регулационих сетова (МРС) за потребе изградње ТС – средства Буџетског фонда за заштиту животне средине и сопствена средства ЈП „Топлификација“ Пожаревац.**

Податак о позицији у Плану набавке за 2015. годину ЈП «Топлификација» Пожаревац:
Позиција **1.1.6 Набавка арматуре и мерно – регулационих сетова (МРС) за потребе изградње ТС**, измена број: 2372/2; усвојена 03.04.2015. године,

Вредност оквирног споразума је: 79.136.919,00 динара без обрачунатог ПДВ-а.

1.3. ПОДАЦИ О ВРСТИ ПОСТУПКА ЈАВНЕ НАБАВКЕ

Јавна набавка број ЈН ОП – ОС 1.1.6/2015 спроводи се у отвореном поступку јавне набавке.

1.4. ПОДАЦИ О ПРЕДМЕТУ ЈАВНЕ НАБАВКЕ

Предмет јавне набавке је набавка добара – набавка арматуре и мерно – регулационих сетова (МРС) за потребе изградње ТС, 38418000-калориметри.

1.5. ЦИЉ ПОСТУПКА

Поступак јавне набавке се спроводи ради закључења оквирног споразума.

Овај оквирни споразум се сматра закљученим када га потпишу законски заступници свих учесника споразума или од њих овлашћена лица и предају средства обезбеђења, а ступа на снагу и важи за период од годину дана почев од првог наредног дана после дана закључења оквирног споразума

Оквирни споразум се закључује између једног наручиоца и три понуђача.

На основу закљученог оквирног споразума, применом правила друге фазе рестриктивног поступка, закључиваће се појединачни уговори о јавној набавци.

Понуђачи са којима је закључен оквирни споразум биће позвани да за сваки појединачни уговор доставе понуде у складу са у складу са дефинисаним количинама за испоруку, роком испоруке или другим критеријумима и условима који нису у супротности са оквирним

споразумом. Јединичне цене за количине за испоруку не могу бити веће од понуђених јединичних цена за оквирне количине у оквирном споразуму. Уговор о јавној набавци се закључује са понуђачем који понуди **најнижу цену**.

Појединачни уговори производе дејство од дана обостраног отписивања уговора или испуњења уговорно преузетих обавеза гаранција до испуњења уговорене финансијске вредности на коју је уговор потписан.

1.6. ПРИПРЕМАЊЕ ПОНУДА

Понуде се припремају у складу са позивом за подношење понуда и конкурсном документацијом.

Конкурсна документација у поглављима 4. и 5. садржи Упутство како се доказује испуњеност обавезних услова за учешће у поступку и Упутство понуђачима како да сачине понуду.

Заинтересовани понуђачи могу извршити увид и преузимање конкурсне документације:

- у просторијама ЈП «Топлификација» Пожаревац, радним данима од 10:00 до 14:00 часова, до дана и часа истека рока за подношење понуда
- са портала јавних набавки и
- на интернет адреси наручиоца www.toplifikacija.rs.

Заинтересовано лице може, у писаном облику, доставом захтева на адресу: ЈП «Топлификација» Пожаревац, ул. Трг Радомира Вујовића бр. 2, 12000 Пожаревац, тражити од наручиоца додатне информације или појашњења у вези са припремањем понуде, најкасније 5 (пет) дана пре истека рока за подношење понуде.

Особе за контакт су Биљана Кочи, е-пошта: bkoci@rozarevac.rs, телефон 012/539-700 и Златко Цвејић (за техничку спецификацију добара), телефон 012/525-739, у периоду од 10,00-14,00 часова.

1.7. НАЧИН ПОДНОШЕЊА ПОНУДЕ И РОК ЗА ПОДНОШЕЊЕ ПОНУДА

Понуђач подноси понуду са припадајућом документацијом непосредно или путем поште у затвореној коверти или кутији (затворена на начин да се приликом отварања понуда може са сигурношћу утврдити да се први пут отвара) са назнаком: ПОНУДА ЗА ЈАВНУ НАБАВКУ БР. ЈН ОП - ОС 1.1.6/2015 „**Арматура и мерно – регулациони сетови (МРС) за потребе изградње ТС**“ (не отварати) на адресу: ЈП «Топлификација» Пожаревац - Комисија за јавне набавке, 12000 Пожаревац, ул. Трг Радомира Вујовића бр. 2. Понуђач је дужан да на полеђини коверте или кутије назначи: пословно име или скраћени назив, адресу, телефон и контакт особу.

Крајњи рок за подношење понуда је 25. мај 2015. године до 10,00 часова.

Радно време наручиоца за непосредно подношење понуда је сваког радног дана од 07,00-15,00 часова.

Наручилац ће, по пријему одређене понуде, на коверти односно кутији у којој се понуда налази, обележити време пријема и евидентирати број и датум понуде према редоследу приспећа.

Уколико је понуда достављена непосредно наручулац ће понуђачу предати потврду пријема понуде. У потврди о пријему наручилац ће навести датум и сат пријема понуде.

Понуда коју наручилац није примио у року одређеном за подношење понуда, односно која је примљена по истеку дана и сата до којег се могу понуде подносити, **сматраће се неблаговременом.**

1.8. МЕСТО, ВРЕМЕ И НАЧИН ОТВАРАЊА ПОНУДА

Јавно отварање понуда ће се обавити 25. маја 2015. године у 11,00 часова, у просторијама ЈП «Топлификација» Пожаревац, ул. Трг Радомира Вујовића бр. 2, 12000 Пожаревац, канцеларија бр. 31 (сала за састанке -IV спрат) уз присуство овлашћених представника заинтересованих понуђача.

Пре почетка отварања понуда представник понуђача који ће присуствовати поступку отварања понуда и активно учествовати дужан је да Комисији за јавну набавку преда писано

овлашћење. Овлашћење мора бити заведено код понуђача (са бројем и датумом), оверено печатом и потписано од стране овлашћеног лица понуђача. Уколико представник понуђача не достави наведено овлашћење, представник ће бити третиран као општа јавност и неће моћи да активно учествује у поступку отварања.

Уколико поступку отварања присуствује законски заступник понуђача, неопходно је да се као такав легитимише изводом из АПР и личним документом (лична карта, пасош и др.). Уколико понуђач не достави наведени извод из АПР, Комисија ће пре почетка отварања понуда извршити проверу података на сајту АПР.

2. ПОДАЦИ О ПРЕДМЕТУ ЈАВНЕ НАБАВКЕ

1. Опис предмета набавке: предмет јавне набавке број ЈН ОП - ОС 1.1.6/2015 је набавка добара- Набавка арматуре и мерно – регулационих сетова (МРС) за потребе изградње ТС.

2. Назив и ознака из општег речника: 38418000 - Калориметри

3. Предметна јавна набавка није обликована по партијама.

3. ВРСТА, ТЕХНИЧКЕ КАРАКТЕРИСТИКЕ, КВАЛИТЕТ, КОЛИЧИНА И ОПИС ДОБАРА, НАЧИН СПРОВОЂЕЊА КОНТРОЛЕ И ОБЕЗБЕЂЕЊА ГАРАНЦИЈА КВАЛИТЕТА, РОК ИСПОРУКЕ, МЕСТО ИСПОРУКЕ

ТЕХНИЧКИ УСЛОВИ ЗА ИСПОРУКУ АРМАТУРЕ

Материјали

Сва понуђена арматура мора бити предвиђена за стални рад са водом притиска 16 bar чија је максимална температура 120°C (односно 90°C ако је тако у предмеру назначено), и минималне радне температуре -15°C.

У случају да се нуди арматура која је израђена од материјала који се разликује од оног предвиђеног у предмеру онда ти материјали морају имати исте или боље механичке особине (p/T однос) на назначеној максималној радној температури флуида и радном притиску од 16 bar.

Материјали који се користе за израду делова арматуре који се налазе под притиском морају бити усклађени са стандардима за полупроизоде и производе или имати европско одобрење за материјале за опрему под притиском.

Уколико арматура има наставке за заваривање они морају бити израђени од челика чији је квалитет најмање једнак квалитету челика цевовода (P235GH).

Испитивања

Сва понуђена арматура мора бити испитана у складу са поступцима стандарда SRPS EN 12266-1. Арматура мора проћи следећа испитивања:

- испитивање чврстоће кућишта вентила (P10);
- испитивање заптивености кућишта вентила (P11);
- заптивеност седишта вентила (P12);
- испитивање чврстоће запорног тела (P20).

Изјаве о усаглашености

При нуђењу производа потребно је доставити изјаву произвођача о усаглашености понуде са захтевима у наруџбини или документ о неспецифичном контролисању 2.2 (доказ о квалитету типа производа) у складу са стандардом SRPS EN 10204. Испорука арматуре мора бити пропраћена документима о специфичном контролисању 3.1 или 3.2 у складу са стандардом SRPS EN 10204. Оверену копију докумената о специфичном контролисању произвођач доставља приликом достављања понуде.

Сва арматура која подлеже захтевима Правилника о техничким захтевима за пројектовање, израду и оцењивање усаглашености опреме под притиском мора бити обележена знаком усаглашености и мора поседовати декларацију о усаглашености са овим Правилником.

Означавање

Испоручена арматура мора бити обележена у складу са стандардом SRPS EN 19 тако да се успостави принцип следљивости. На арматури или натписној плочици морају бити назначени следећи подаци :

- називни пречник арматуре ;
- називни притисак арматуре ;
- материјал кућишта ;
- назив произвођача или његов заштитни знак ;
- стрелица за препоручени смер струјања (ако је то условљено конструкцијом арматуре) ;
- ознака стандарда у складу са којим је арматура израђена или идентификација производа која је једнозначно повезује са документом којим се доказује усаглашеност са стандардом за израду и испоруку наведеним у предмеру и предрачуна.

Напомена : Сви позиви на стандарде подразумевају њихове најновије верзије.

ТЕХНИЧКИ УСЛОВИ ЗА ИЗБОР ОПРЕМЕ, ИЗРАДУ И ИСПОРУКУ ПРИКЉУЧНИХ МЕРНО РЕГУЛАЦИОНИХ СЕТОВА

-Приликом избора опреме и израде прикључних мерно-регулационих сетова (у даљем тексту MPC), сва предвиђена опрема мора бити декларисана за граничне параметре рада система, тј. температуру од 120°C при притиску од 16 bar, као и за температуре околине и складиштење које обухвата услове уградње унутар или ван објекта (-15°C до 50°C). Ово важи за комбиновани регулациони вентил, мерач утрошка топлотне енергије, хватач нечистоћа, као и за преградне и ручне славине за одваздушење.

-Сва опрема унутар MPC мора бити прописно изолована, како би се спречила могућност појаве високих или ниских температура у орману MPC и то у следећим условима:

- у раду топлификационог система спречити могућност прекорачења максималне амбијенталне температуре прописане од стране произвођача за уређење унутар ормана MPC;
- у случају прекида у раду топлификационог система спречити могућност настанка ниских температура унутар ормана MPC, које могу довести до смрзавања и оштећења уређаја.

Начин извођења топлотне изолације и врсту изолационог материјала прилагодити специфичностима извођења MPC, уз писану гаранцију добављача-произвођача да она у потпуности испуњава претходно наведене услове.

- Димензије опреме која се уграђује изабрати у складу са називном величином MPC према приложеној табели за опрему у MPC. Захтевани садржај MPC:

- **орман за смештање опреме**, минималних димензије према приложеној табели за опрему у MPC;

Опис позиције: Орман предвиђен за спољашњу или унутрашњу монтажу, израђен од челичног лима HV DC-01, дебљине 1,5 mm, завршно офарбан структурном бојом RAL 7035, електростатички пластифициран, са UV заштитом, класа заштите IP 54. Врата се закључавају унуверзалном ЕДБ бравицом, уз орман испоручити кључ. Орман се монтира на погодној висини од тла (не више од 1,5 m), на зид уз помоћ 4 метална типла M10.

-Распоред опреме и елемената у MPC је следећи:

А. Напојна грана (горња цев) – гледано у смеру струјања флуида

- **прикључни холендер** називног пречника идентичном називној величини MPC, у даљем тексту прикључни холендер, (ван ормана);

Опис позиције: челични холендер, са равним заптивањем и клингеритном заптивком, опремљен обострано прикључцима са унутрашњим навојем израђеним у складу са SRPS ISO 228-1.

- **челична цев** називног пречника идентичног називној величини MPC, у даљем тексту челична цев, причвршћена за конструкцију ормана адекватним елементом за ношење (у орману);

Опис позиције: челична цев са цевним елементима, израђени од бешавних цеви које одговарају стандарду SRPS EN 10255-2, квалитет материјала S195T.

- **славина кугласта** са обостраним навојем, називног пречника идентичног називној величини MPC, у даљем тексту кугласта славина, (у орману);

Опис позиције: славина кугласта техничких услова израде и испоруке у складу са SRPS CEN/TS 13547, испитана у складу са стандардима SRPS EN 12266-1 и SRPS EN 12266-2 и обележена у складу са SRPS EN 19; израђена од месинга квалитета материјала у складу са SRPS EN 1503-4; опремљена прикључцима са унутрашњим навојем израђеним у складу са SRPS ISO 228-1; уградних дужина у складу са SRPS M.C5.008.

- **ручна славина** за одваздушење DN10, (у орману);

Опис позиције: идентичан опису кугласте славине.

- **цев за одваздушење** DN10 (изведено ван ормана);

Опис позиције: идентичан опису челичне цеви.

- **мерни наставак-самозатварајући** DN10, у даљем тексту мерни наставак, (у орману);

Опис позиције: самозатварајући мерни наставак, за прикључење уређаја за мерење притиска или разлике притиска.

- **хватач нечистоће** одговарајућег називног пречника према приложеној табели за опрему у MPC, (у орману);

Опис позиције до DN40: коси хватач нечистоће, израђен од месинга квалитета материјала у складу са SRPS EN 1503-4; опремљен прикључцима са унутрашњим навојем израђеним у складу са SRPS ISO 228-1.

Опис позиције за DN50: хватач нечистоће, испитан у складу са стандардима SRPS EN 12266-1 и SRPS EN 12266-2 и обележен у складу са SRPS EN 19; кућиште и поклопац израђени од ливеног гвожђа квалитета EN-JL-1040 а седиште, вретено и мрежица од нерђајућег челика квалитета у складу са SRPS EN 10028-7; са прирубницама израђеним у складу са SRPS EN 1092-2; уградних дужина у складу са SRPS EN 558-1 - основни ред 1.

- **мерило утрошка топлотне енергије** - калориметар одговарајућег називног пречника према приложеној табели за опрему у MPC; са сензором температуре напојног вода монтираним у тело мерача протока (у орману). Према упутству произвођача испоштовати све захтеве за уградњу;

Опис позиције: Мерила топлоте морају имати техничку документацију у складу са EN 1434, морају да прођу типски тест прихватљивости, у складу са EN 1434-4 и да имају типско одобрење издато од “Дирекције за мере и драгоцене метале РС”, за мерење и наплату утрошене топлотне енергије. Комплетна понуђена мерила (рачунска јединица, температурни сензори и мерило протока у захтеваним димензијама) морају потицати од једног произвођача.

У складу са EN 1434-1, 3; тип мерила у растављивој варијанти, рачунска јединица мерила се може раздвојити од мерила протока најмање 1,5 m.

Температура околине: од 5°C до 50°C

Температура складиштења: од -15°C до 50°C

Тачност калибрације: EN 1434, Класа 2 или 3

Потребни номинални протоци Q_p, према приложеној табели за опрему у MPC

Класа тачности мора бити 2 или 3 у складу са EN-1434-1,9.

Делови изложени хидрауличком притиску морају бити у складу са Директивом Европске Уније о посудама под притиском 97/23/EG. Обележавање мерила топлоте мора бити у складу са EN 1434-2, 8 и мора обухватити маркицу издату од Дирекције за мере и драгоцене метале РС важности 5 (пет) година од године испоруке.

Рачунска јединица:

Напајање: батеријско. Напон батерије: U_n=3,6 V у складу са EN 1434-1, 6.5.3. Капацитет батерије у стандардној експлоатацији треба да траје минимум 10 година. Уз брзу M-bus комуникацију или честа мерења температуре капацитет батерије мора бити довољан за непрекидну употребу од 5 година. Све рачунске јединице морају бити опремљене са оптичким комуникационим интерфејсом у сагласности са EN 1434-3 (EN 61107 протокол стандард). Све рачунске јединице се испоручују без комуникационог интерфејса, али морају имати могућност накнадне уградње интерфејса за комуникацију, тј. уградње директно у рачунску јединицу најмање једног од побројаних модула: M-bus, Radio, GSM/GPRS или RS232 (Data), без демонтаже мерила, у току рада мерила, без утицаја на легално мерење (plug-and-play).

Рачунска јединица мора бити у раздвојивој варијанти са најмањом дозвољеном дужином кабла од 1,5 m и могућношћу монтаже на мерач протока или на орман-зид. Рачунска јединица мора бити програмабилна, укључујући и програмирање позиције инсталације мерача протока на директном или повратном воду даљинског грејања. Тип дисплеја: LCD у складу са EN 1434-1, 6.3.7

Рачунска јединица би требало, минимално, да прикаже следеће величине на дисплеју:

-кумулативна енергија

-кумулативни проток

-тренутна температура у долазном воду

-тренутна температура у одлазном воду

-температурска разлика

- тренутна снага
- тренутни проток
- максимална снага месечна и годишња (као просек мерење 60 минута)
- максималан проток месечни и годишњи (као просек мерење 60 минута)
- кумулативна тарифа 1
- кумулативна тарифа 2
- радни век у часовима или данима
- инфо код о стању грешке
- месечна читавања кумулативне енергије у последњих 36 месеци
- годишње читавање кумулативне енергије, меморија за минимум 12 година
- меморија инфо кодова за последњих 50 промена

Горња граница дозвољене температурске разлике: $\Delta\Theta_{\max} = 150\text{K}$ (од DN15 до DN 25 опсег је 0-120 °C)

Доња граница дозвољене температурске разлике: $\Delta\Theta_{\min} = 3\text{K}$

Горња граница температурског распона: $\Theta_{\max} = 160^{\circ}\text{C}$ (\geq)

Резолуција мерења температуре $\Delta\Theta$ (T1-T2) = 0,01 - 165,00 K

Класа А или С у складу са EN 1434-1, 10.

Електромагнетна класа Е1

Класа заштите IP54 (EN 60529)

Температурски сензори:

Температурски сензори морају бити монтирани у чаурама или један од њих уграђен у кућиште мерача протока а други у чаури. Тип сензора: PL у складу са EN 1434-2, 3.2. Класа сензора мора бити В или боље у складу са IEC 75 (EN-60751). Сензори морају бити типа Pt 500 у двожичној конфигурацији. Дужина каблова до температурских сензора мора бити 1.5 m или више.

Материјал чауре мора бити масинг или нерђајући челик у складу са EN-1434-2, 3.2.1

Дужина чауре у зависности од димензије мерача: 35 – 120 mm

Класа заштите IP 65 или боље.

Мерило протока:

Принцип мерења: ултразвучни. Чврсте честице у води, проводљивост воде, или магнетни садржај, не смеју да утичу на учинак мерило протока. Електромагнетна класа Е1 и Е2. Горња граница протока мора бити у најмањем двоструко већа од номиналног протока $Q_s \geq 2Q_p$.

Прихватљива вредност мерног опсега – однос између номиналног и минималног протока:

$Q_p/Q_i = 100$ или више.

Метролошка класа 2 или 3.

Класа заштите IP65

Мерила протока димензија DN>40 морају бити са прирубницама. Навојни спојеви морају бити растављиви (холендерска веза). Материјал тела мерача мора бити од AISI 304 нерђајућег челика, месинга, бронзе или бољи.

Уградбене дужине:

DN	15	20	25	40	50
L [мм]	110	130/190	260	300	270

- **челична цев** називног пречника идентичног називној величини MPC, причвршћена за конструкцију ормана адекватним елементом за ношење, (у орману);
- **мерни наставак**-самозатварајући DN10, (у орману);
- **славина кугласта** са обостраним навојем, називног пречника идентичног називној величини MPC, (у орману);
- **прикључни холендер** називног пречника идентичног називној величини MPC, (ван ормана);

Б. Повратна грана (доња цев) – гледано у смеру струјања флуида

- **прикључни холендер** називног пречника идентичном називној величини МРС, (ван ормана);
- **славина кугласта** са обостраним навојем, називног пречника идентичног називној величини МРС, (у орману);
- **мерни наставак-самозатварајући DN10**, (у орману);
- **челична цев** називног пречника идентичног називној величини МРС, (у орману);
- **вентил регулациони комбиновани** одговарајућег називног пречника према приложеној табели за опрему у МРС; (у орману);

Опис позиције: комбиновани регулациони вентил регулише разлику притиска између довода и повратка и не дозвољава прекорачење највећег дозвољеног протока кроз МРС, који је одређен на основу прикључне снаге топлотних уређаја. По постављању задатих параметара комбиновани регулациони вентил се пломбира. У комбинацији са одговарајућим електромоторним погоном и електронским регулатором користи се као извршни орган за подешавање/постављање температуре загреване воде у доводу секундара у зависности од спољње температуре. Електромоторни погон и електронски регулатор нису саставни део МРС, већ се на захтев наручиоца испоручују као посебне позиције.

- **сензор температуре** повратног вода мерача утрошка топлотне енергије, прописно уграђен у челичну цев (у орману);
- **мерни наставак-самозатварајући DN10**, (у орману);
- **ручна славина** за одваздушење DN10, (у орману);

Опис позиције: идентичан опису кугласте славине.

- **цев за одваздушење DN10** (изведено ван ормана);

Опис позиције: идентичан опису челичне цеви.

- **славина кугласта** са обостраним навојем, називног пречника идентичног називној величини МРС, (у орману);
- **челична цев** називног пречника идентичног називној величини МРС, (у орману);
- **прикључни холендер** називног пречника идентичном називној величини МРС, (ван ормана);

В. Опрема која се испоручује на посебан захтев

- **температурна регулација**, (у орману);

Опис позиције: за МРС тип III, IV и V (називних величина DN32, DN40 и DN50) који се уграђују у преносну мрежу као део топлопредајне станице, изводи се централна температурна регулација (у зависности од спољње температуре), променом протока загреване воде из преносне мреже.

Извршни орган централне температурне регулације је комбиновани регулациони вентил уграђен на повратном воду у МРС, који се на захтев наручиоца опрема одговарајућим електромоторним погоном.

Према изабраном регулационом вентилу потребно је усвојити одговарајући погон. Узети у обзир усклађеност хода вентила и погона, брзину и карактеристику погона, потребну силу затварања и захтеве електронског регулатора. Дозвољено је уграђивати само погоне са линеарном карактеристиком.

Погон мора имати такву силу затварања, да је способан затворити вентил у свим условима. Погони могу бити са тротачкастим или континуалним вођењем, за прикључне напоне од 24V или 230V.

За вођење погона испоручује се одговарајући електронски регулатор, који мора имати најмање следеће функције:

- регулише температуру загреване воде у напојном воду секундара у зависности од спољње температуре,
- води највишу дозвољену температуру повратка на примарној страни у зависности од спољње температуре,
- води редован или редукован режим грејања у задатом временском интервалу, за сваки дан у недељи,
- памти радне параметре и при нестанку електричног напајања.

Саставни део регулатора су и цевни температурни сензор уграђен на повратном воду у МРС, спољашни температурни сензор и цевни температурни сензор за напојни вод секундара, који се испоручују за накнадну уградњу на објекту.

Мерно регулациони сетови опремљени централном температурном регулацијом уграђују се искључиво унутар објекта и прикључују на електромеру напона 230V. Електронски регулатор смешта се у посебни командни орман потребних димензија, карактеристика у свему истих као и орман за смештање основне опреме МРС. Командни орман причвршћује се на горњу страну основног ормана (предвидети могућност и за одвајање и самосталну монтажу на зид) и у њега се поставља електро заштитна опрема, коју обавезно чине:

- заштитни уређај диференцијалне струје 25/03А;
- аутоматски заштитни прекидач - осигурач за прикључење електронског регулатора;
- аутоматски заштитни прекидач - осигурач за прикључење електромоторног погона вентила;
- претварач напона за случај да електромоторни погон ради на напону од 24V;
- ожичен и повезан цевни температурни сензор уграђен на повратном воду у МРС, са резервом у дужини кабла од 3 метра за евентуално одвајање командног ормана од основног ормана;
- ожичен и повезан електромоторни погон комбинованог регулационог вентила уграђеног у МРС, са резервом у дужини кабла од 3 метра за евентуално одвајање командног ормана од основног ормана;
- прикључне клеме са повезивање спољашњег температурног сензора и цевног температурног сензора за напојни вод секундара;
- прикључне клеме за повезивање ормана на електричну мрежу;
- остали пратећи елементи у орману у складу са техничким прописима.

Све евентуалне нејасноће око избора опреме и израде прикључних мерно-регулационих сетова потребно је, у законом прописаној процедури, пре достављања Понуде усагласити између Понуђача и техничке службе Наручиоца.

У прилогу:

Таблица: Димензије опреме која се уграђује према називној величини МРС

Цртеж: Технолошка шема МРС:

Таблица: Димензије опреме која се уграђује према називној величини MPC:

Тип MPC	Називна величина	Максимални проток	Уграђена опрема				Минималне димензије ормана
			Вентил регулациони комбиновани	Мерило утрошка		Хватач нечистоће	
		Q_{\max} (m ³ /h)	Називна величина	Називна величина	$Q_{\text{ном}}$ (m ³ /h)	Називна величина	В x Н x D (mm)
Тип I	DN 20	0,44	DN 15	DN 15	0,60	DN 15	600 x 600 x 250
Тип II	DN 25	0,66	DN 20	DN 15	0,60	DN 15	600 x 600 x 250
Тип III	DN 32	1,32	DN 25	DN 20	1,50	DN 20	700 x 600 x 250
Тип IV	DN 40	2,42	DN 32	DN 20	2,50	DN 20	800 x 600 x 250
Тип V	DN 50	4,84	DN 40	DN 32	6,00	DN 32	900 x 700 x 250
Тип VI	DN 65	10,12	DN 50	DN 40	10,00	DN 40	1000 x 800 x 250
Тип VII	DN 80	15,40	DN 65	DN 50	15,00	DN 50	1100 x 800 x 250

Цртеж: Технолошка шема MPC:

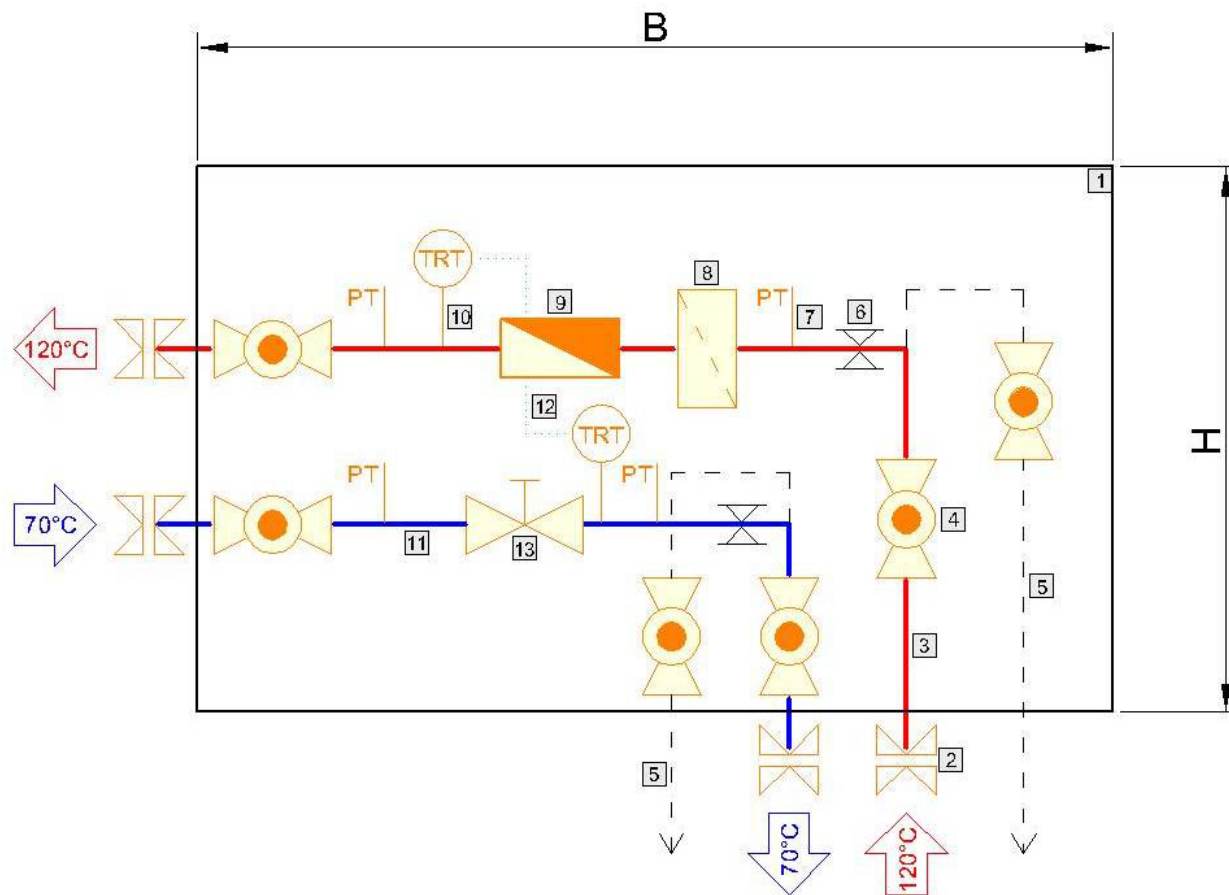

ЛЕГЕНДА	
1	Орман за смештање опреме
2	Прикључни холендер
3	Челична цев - напојни вод
4	Славина кугласта
5	Челична цев - вод за одваздушење
6	Цевни држач причвршћен за кућиште ормана
7	Мерни наставак самозатварајући
8	Хватач нечистоће
9	Мерило утрошка топлотне енергије
10	Сензор (трансмисер) температуре
11	Челична цев - повратни вод
12	Кабл - сигнални вод
13	Вентил регулациони комбиновани

Начин спровођења контроле и обезбеђења гаранција квалитета

Понуђач је у обавези да испоручи нова предметна добра, произвођача који примењује сертификовани систем управљања квалитетом у складу са стандардом ISO 9001 за делокруг рада који обухвата испоруку арматуре и елемената мерно – регулационих сетова (МРС).

Понуђач треба да наведе произвођача/е опреме која се уграђује у МРС.

Понуђач је у обавези да приликом давања понуде достави оверене копије:

1. **сертификата ISO 9001** за испоруку арматуре и елемената мерно регулационих сетова;

За иностране исправе: сертификате, извештаје о испитивању, декларације о усаглашености, уверења о контролисању или друге документе којим се потврђује усаглашеност производа са захтевима иностраног техничког прописа, потребно је да понуђач доставити решење о признавању важења иностране исправе, односно знака усаглашености, надлежног министра Владе Републике Србије у складу са важећом Уредбом о начину признавања иностраних исправа и знакова усаглашености.

Сви инострани сертификати морају бити преведени и оверени од стране овлашћеног судског тунмача.

Наручилац задржава право да у року од 7 дана од дана пријема, пошаље испоручену опрему на додатна испитивања. У случају да извештаји о испитивању нису одговарајући, испоручена опрема ће бити враћени Испоручиоцу.

Гарантни рок, рок испоруке, место испоруке

Гарантни рок за испоручена добра је минимално 24 месеца плус 30 дана рачунато од дана примопредаје, тј. потписивања Извештаја о квалитативном о квантитативном пријему добара, без примедби, од стране лица које је наручилац именовоо за пријемно контролисање.

Рок испоруке биће конкретно дефинисан у другој фази јавне набавке која претходи закључивању појединачног уговора о јавној набавци. Оквирно рок испоруке је сукцесивно, максимално 20 дана од дана доставе писаног захтева Наручиоца, у радно време наручиоца. Испоручилац је обавезан да благовремено најави испоруку наручиоцу, како би се обезбедио квалитативни и квантитативни пријем добара.

Место испоруке је Магацин ЈП “Топлификација”, Ђуре Ђаковића бб, Пожаревац.

КОЛИЧИНА И ОПИС ДОБАРА - ТЕХНИЧКА СПЕЦИФИКАЦИЈА

РЕДНИ БРОЈ	ОПИС ПОЗИЦИЈЕ					
	ШИФРА	ПОЗИЦИЈА	ЈЕДИНИЦА МЕРЕ	КОЛИЧИНА	ЈЕД. ЦЕНА	УКУПНО
					[РСД]	[РСД]

I - ИСПОРУКА АРМАТУРЕ

1 - Испорука **РЕГУЛАЦИОНИХ ВЕНТИЛА** за хидрауличко балансирање (предрегулацију) цевне мреже за развод топле воде температуре до 120°C (минимална радна температура -15°C) на радном притиску од 16 bar;

- техничких услова израде и испоруке у складу са групом стандарда SRPS EN 60534;
- израђених од материјала дефинисаних групом стандарда SRPS EN 1503;
- опремљених прикључцима са унутрашњим навојем израђеним у складу са SRPS ISO 228-1;
- опремљених са два мерна самозатварајућа прикључка, бројчаном скалом за предрегулацију и ручицом вентила са могућношћу закључавања;
- са функцијама : затварање, мерење температуре, протока и диференцијалног присика на регулационој печурки помоћу мерног инструмента.

2346	DN15/PN20 - G 1/2"	kom	30		
2078	DN20/PN20 - G 3/4"	kom	40		
2077	DN25/PN20 - G 1"	kom	40		
2076	DN32/PN20 - G 1 1/4"	kom	20		
2075	DN40/PN20 - G 1 1/2"	kom	15		
2074	DN50/PN20 - G 2"	kom	10		

2 - Испорука **РЕГУЛАЦИОНИХ ВЕНТИЛА** за хидрауличко балансирање (предрегулацију) цевне мреже за развод топле воде температуре до 120°C (минимална радна температура -15°C) на радном притиску од 16 bar;

- техничких услова израде и испоруке у складу са групом стандарда SRPS EN 60534;
- израђених од материјала дефинисаних групом стандарда SRPS EN 1503;
- уградних дужина у складу са SRPS EN 558 - основни ред 1;
- опремљених прирубницама у складу са SRPS EN 1092-2;
- опремљених са два мерна самозатварајућа прикључка, бројчаном скалом за предрегулацију и ручицом вентила са могућношћу закључавања;
- са функцијама : затварање, мерење температуре, протока и диференцијалног присика на регулационој печурки помоћу мерног инструмента.

2073	DN65/PN16	kom	12		
2072	DN80/PN16	kom	10		
2071	DN100/PN16	kom	3		
5781	DN125/PN16	kom	1		
6055	DN150/PN16	kom	1		

- 3 - Испорука **КУГЛАСТИХ СЛАВИНА** са редукованим пролазом, предвиђених за рад са врелом водом температуре до 120°C (минимална радна температура -15°C) на радном притиску од 16 bar;

- техничких услова израде и испоруке у складу са SRPS EN 1983;
- израђених од челика квалитета P235GH;
- опремњених прикључцима са крајевима за сучеоно заваривање у складу са SRPS EN 12627 ;
- уградних дужина у складу са SRPS EN 12982.

5717	DN15/PN40	kom	100		
5718	DN20/PN40	kom	100		
5714	DN25/PN40	kom	30		
5715	DN32/PN40	kom	40		
5719	DN40/PN40	kom	20		
2409	DN50/PN40	kom	10		
6063	DN65/PN25	kom	12		
6064	DN80/PN25	kom	10		
5777	DN100/PN25	kom	3		
5778	DN125/PN25	kom	1		
6065	DN150/PN25	kom	1		

- 4 - Испорука **КУГЛАСТИХ СЛАВИНА** предвиђених за рад са врелом водом температуре до 120°C (минимална радна температура -15°C) на радном притиску од 16 bar;

- техничких услова израде и испоруке у складу са SRPS CEN/TC 13547;
- израђених од материјала дефинисаних групом стандарда SRPS EN 1503;
- опремњених прикључцима са унутрашњим навојем израђених у складу са SRPS ISO 228-1.

5766	DN15/PN25 - G 1/2"	kom	100		
5765	DN20/PN25 - G 3/4"	kom	400		
5385	DN25/PN25 - G 1"	kom	1.200		
5383	DN32/PN25 - G 1 1/4"	kom	260		
5764	DN40/PN25 - G 1 1/2"	kom	50		
5384	DN50/PN25 - G 2"	kom	30		

- 5 - Испорука **СЛАВИНА ЗА ПУЊЕЊЕ И ПРАЖЊЕЊЕ** предвиђених за рад са врелом водом температуре до 90°C (минимална радна температура -15°C) на радном притиску од 6 bar;

- техничких услова израде и испоруке у складу са SRPS CEN/TC 13547;
- израђених од материјала дефинисаних групом стандарда SRPS EN 1503;
- опремњених прикључцима са унутрашњим навојем израђених у складу са SRPS ISO 228-1.

637	DN15/PN10 - G 1/2"	kom	1.500		
-----	--------------------	-----	-------	--	--

- 6 - Испорука **КРУЖНИХ ПРИРУБНИЦА** са грлом за заваривање - тип 11, предвиђених за рад са врелом водом температуре до 120°C (минимална радна температура -15°C) на радном притиску од 16 bar;

- техничких услова израде и испоруке у складу са SRPS EN 1092-1;
- израђених од челика дефинисаних групом стандарда SRPS EN 1092-1.

756	DN65/PN16	kom	24		
758	DN80/PN16	kom	20		
759	DN100/PN16	kom	6		
760	DN125/PN16	kom	2		
1278	DN150/PN16	kom	2		

II - ИСПОРУКА МРС

1 - Испорука **МЕРНО РЕГУЛАЦИОНИХ СЕТОВА** предвиђених за рад са врелом водом температуре до 120°C и притиска до 16 bar, сачињених од:

- ормана за смештање опреме израђеног од челичног лима HV DC-01, дебљине 1,5 mm;
- навојних цеви израђених од челика квалитета S195T израђених, испитаних и обележених у складу са SRPS EN 10255-2;
- ултразвучног мерача утрошка топлотне енергије (калориметра) техничких услова израде и испоруке у складу са групом стандарда SRPS EN 1434, опремљеног паром сензора температуре;
- регулационог комбинованог вентила, техничких услова израде и испоруке у складу са групом стандарда SRPS EN 60534;
- хватача нечистоће;
- мерних самозатварајућих наставка, за прикључење мерних пипака уређаја за мерење протока и диференцијалног притиска;
- кугластих славина са навојним прикључцима за преграђивање и одваздушење мерно регулационог сета, техничких услова израде и испоруке у складу са SRPS CEN/TS 13547;
- прикључних холендера којима се омогућује монтажа/демонтажа мерно регулационог сета са прикључним топловодом са једне и унутрашњим инсталацијама са друге стране;
- мере, димензије и начин израде у свему према Техничким условима за избор опреме и израду прикључних мерно регулационих сетова, достављених од стране Наручиоца.

	Тип I	ком	180		
	Тип II	ком	540		
	Тип III	ком	115		
	Тип IV	ком	10		
	Тип V	ком	5		
	Тип VI	ком	1		
	Тип VII	ком	1		

2 - Испорука **ЕЛЕКТРОМОТОРНОГ ПОГОНА** за комбиноване регулационе вентиле који се уграђују у оквиру мерно регулационих сетова, следећих карактеристика:

- линеарна карактеристика погона;
- са тротачкастим или континуалним вођењем;
- прикључни напон од 230V или 24V (у комплекту са напонским претварачем);
- остале карактеристике усклађене са понуђеним комбинованим регулационим вентилима у оквиру позиције под редним бројем 1.

	Тип III	ком	10		
	Тип IV	ком	4		
	Тип V	ком	1		

3 - Испорука **ЕЛЕКТРОНСКОГ РЕГУЛАТОРА** у комплекту са електро напајањем и припадајућим сензорима за централну температурску регулацију (за вођење комбинованих регулационих вентила који се уграђују у оквиру мерно регулационих сетова Тип III, IV и V), постаљено унутар командног ормана причвршћеног за основни орман MPC, следећих карактеристика:

- предвиђен за температурну регулација у зависности од спољње температуре;
- у комплекту са цевним температурним сензорима и спољашним температурним сензором;
- прикључни напон од 230V ;
- орман за смештање командне опреме израђен од челичног лима HV DC-01, дебљине 1,5 mm;
- карактеристике опреме, садржај командног ормана и начин израде у свему према Техничким условима за избор опреме и израду прикључних мерно регулационих сетова, достављених од стране Наручиоца.
- повезивање уређаја са осталом опремом, подешавање параметара регулације и пуштање у рад.

		ком	15		
--	--	-----	----	--	--

РЕКАПИТУЛАЦИЈА		
I	Испорука арматуре	
II	Испорука MPC	
УКУПНО		

4. УСЛОВИ ЗА УЧЕШЋЕ У ПОСТУПКУ ЈАВНЕ НАБАВКЕ ИЗ ЧЛАНА 75. И 76. ЗАКОНА И УПУТСТВО ЗА ДОКАЗИВАЊЕ ИСПУЊЕНОСТИ ОБАВЕЗНИХ И ДОДАТНИХ УСЛОВА ЗА УЧЕШЋЕ У ПОСТУПКУ

Понуда треба да садржи све доказе (прилоге) и обрасце дефинисане конкурсном документацијом.

Право учешћа имају сва заинтересована лица, која испуњавају обавезне услове за учешће у поступку јавне набавке, у складу са чланом 75. Закона о јавним набавкама. Испуњеност услова из члана 75. Закона о јавним набавкама понуђач доказује документима из члана 21. Правилника о обавезним елементима конкурсне документације у поступцима јавних набавки и начину доказивања испуњености услова („Службени гласник РС“, бр. 29/13 и 104/13), који могу бити у неоввереним фотокопијама.

Понуђач који су регистровани у регистру који води Агенција за привредне регистре не морају да доставе доказ из члана 75. став 1. тачка 1) до тачке 4), који су јавно доступни на интернет страници Агенције за привредне регистре – Регистар понуђача.

Испуњеност додатних услова из члана 76. Закона доказује се путем јавних исправа и на начин одређен конкурсном документацијом.

Наручилац може пре доношења одлуке о додели уговора, захтевати од понуђача, чија је понуда на основу извештаја комисије за јавну набавку оцењена као најповољнија, да достави на увид оригинал или оверену копију свих или појединих доказа.

Наручилац неће одбити понуду као непихватљиву, уколико не садржи доказ одређен конкурсном документацијом, ако понуђач наведе у понуди интернет страницу на којој су подаци, који су тражени у оквиру услова јавно доступни.

Уколико је доказ о испуњености услова електронски документ, понуђач доставља копију електронског документа у писаном облику, у складу са законом којим се уређује електронски документ.

Ако се у држави у којој понуђач има седиште не издају тражени докази, понуђач може, уместо доказа, приложити своју писану изјаву, дату под кривичном и материјалном одговорношћу оверену пред судским или управним органом, јавним бележником или другим надлежним органом те државе.

Ако понуђач има седиште у другој држави, наручилац може да провери да ли су документи којима понуђач доказује испуњеност тражених услова издати од стране надлежних органа те државе.

4.1. ОБАВЕЗНИ УСЛОВИ ЗА УЧЕШЋЕ У ПОСТУПКУ

Право на учешће у поступку јавне набавке има понуђач ако:

- 1) је регистрован код надлежног органа, односно уписан у одговарајући регистар (*члан 75. став 1. тачка 1) Закона*);
- 2) он и његов законски заступник није осуђиван за неко од кривичних дела као члан организоване криминалне групе, да није осуђиван за кривична дела против привреде, кривична дела против животне средине, кривично дело примања или давања мита, кривично дело преваре (*члан 75. став 1. тачка 2) Закона*);

- 3) му није изречена мера забране обављања делатности, која је на снази у време објављивања односно слања позива за подношење понуда (члан 75. став 1. тачка 3) Закона);
- 4) је измирио доспеле порезе, доприносе и друге јавне дажбине у складу са прописима Републике Србије или стране државе када има седиште на њеној територији (члан 75. став 1. тачка 4) Закона);

4.2. ДОДАТНИ УСЛОВИ ЗА УЧЕШЋЕ У ПОСТУПКУ

Право на учешће у поступку јавне набавке има понуђач ако:

5) располаже неопходним финансијским и пословним капацитетом:

5.1. финансијски капацитет - да је у претходне 3 (три) обрачунске године (2011, 2012. и 2013. година) остварио пословни приход у износу од минимум 70.000.000,00 динара

5.2. пословни капацитет – да је у претходних пет година (2010, 2011. 2012, 2013. и 2014.) реализовао испоруку добара који су предмет јавне набавке у укупном износу од 10.000.000,00 динара са ПДВ-ом

- понуђач је у обавези да испоручи предметна добра, произвођача који примењује сертификовани систем управљања квалитетом у складу са стандардом ISO 9001 за делокруг рада који обухвата испоруку арматуре и елемената мерно – регулационих сетова (MPC).
- понуђач је у обавези да достави за предметна добра; опис са цртежом или опис са фотографијом производа или каталог производа за предметну јавну набавку.
- понуђач мора обезбедити изјаву произвођача арматуре о усаглашености понуде са захтевима у наруџбини или документ о не специфичном контролисању 2.2 (доказ о квалитету типа производа) у складу са стандардом SRPS EN 10204.
- понуђач мора да обезбеди типско одобрење за мерило утрешка топлотне енергије издато од Дирекције за мере и драгоцене метале РС, у складу са одредбама стандарда EN 1434.

Уколико понуђач подноси понуду са подизвођачем, у складу са чланом 80. Закона, и подизвођач мора да испуњава обавезне услове из члана 75. став 1. тачка 1) до 4) Закона.

Уколико понуду подноси група понуђача, сваки понуђач из групе понуђача, мора да испуни обавезне услове из члана 75. став 1. тачка 1) до 4) Закона, а додатне услове испуњавају заједно.

4.3. ДОКАЗИВАЊЕ ИСПУЊЕНОСТИ ОБАВЕЗНИХ УСЛОВА

Испуњеност обавезних услова из члана 75. Закона о јавним набавкама понуђач доказује достављањем следећих доказа уз понуду:

1. извода из регистра Агенције за привредне регистре, односно извода из регистра надлежног Привредног суда

Правно лице:

- * Извод из регистра Агенције за привредне регистре
- * Извод из регистра надлежног Привредног суда (односи се на установе)

Предузетник:

- * Извод из регистра Агенције за привредне регистре
- * Извод из одговарајућег регистра

Старост документа: није дефинисана, већ документ мора да исказује стварно стање правно релевантних чињеница (од датума, последње промене података који су уписани у Регистар).

Овај доказ понуђач доставља и за подизвођаче, односно достављају сви чланови групе понуђача.

2. извода из казнене евиденције, односно уверења надлежног суда и надлежне полицијске управе Министарства унутрашњих послова да оно и његов законски заступник није осуђиван за неко од кривичних дела;

- 1) као члан организоване криминалне групе;
- 2) да није осуђиван за кривична дела против привреде;
- 3) кривична дела против животне средине;
- 4) кривично дело примања или давања мита;
- 5) кривично дело преваре;

Уколико је понуђач предузетник - извода из казнене евиденције, односно уверења надлежне полицијске управе Министарства унутрашњих послова да није осуђиван за неко од кривичних дела као члан организоване криминалне групе, да није осуђиван за кривична дела против привреде, кривична дела против заштите животне средине, кривично дело примања или давања мита, кривично дело преваре;

Уколико је понуђач физичко лице - извода из казнене евиденције, односно уверења надлежне полицијске управе Министарства унутрашњих послова да није осуђиван за неко од кривичних дела као члан организоване криминалне групе, да није осуђиван за кривична дела против привреде, кривична дела против животне средине, кривично дело примања или давања мита, кривично дело преваре.

Докази које подноси уз понуду:

Правно лице:

*Законски заступник- **уверење из казнене евиденције надлежне полицијске управе Министарства унутрашњих послова – захтев за издавање овог уверења може се поднети према месту рођења (сходно члану 2. став 1. тачка 1) Правилника о казненој евиденцији («Сл. лист СФРЈ», бр. 5/79) - орган надлежан за унутрашње послове општине на чијој територији је то лице рођено), али и према месту пребивалишта.**

Ако је **више законских заступника** за сваког треба доставити уверење из казнене евиденције.

* Правно лице - **Уверење надлежног суда - Основног суда** или уверење **Вишег суда** на чијем подручју је седиште **домаћег правног лица**, односно седиште **представништва или огранка страног правног лица**;

Напомена: Уколико уверење Основног суда не покрива и дела из надлежности Вишег суда онда је потребно доставити и уверење Вишег суда.

За кривична дела из члана 2. Закона о организацији и надлежности државних органа у сузбијању организованог криминала, корупције и других посебно тешких кривичних дела („Службени гласник РС“, бр. 42/2002, 27/2003, 39/2003, 67/2003, 29/2004, 58/2004 - др. закон, 45/2005, 61/2005, 72/2009, 72/2011 - др. закон, 101/2011 - др. закон и 32/2013), а према члану 12. став 1. и члану 13. став 1. истог закона, надлежно је Посебно одељење Вишег суда у Београду.

Предузетник и физичко лице:

***уверење из казнене евиденције надлежне полицијске управе Министарства унутрашњих послова – захтев за издавање овог уверења може се поднети према месту рођења (сходно члану 2. став 1. тачка 1) Правилника о казненој евиденцији («Сл. лист СФРЈ», бр. 5/79) - орган надлежан за унутрашње послове општине на чијој територији је то лице рођено), али и према месту пребивалишта.**

Старост докумената: Наведени докази (уверења) не могу бити **старији од два месеца пре отварања понуда.**

Овај доказ понуђач доставља и за подизвођаче, односно достављају сви чланови групе понуђача.

3. Доказивање услова да понуђачу није изречена мера забране обављања делатности, која је на снази у време објављивања односно слања позива за подношење понуда

Докази које подноси уз понуду:

Правно лице:

- * Потврда Привредног суда и потврда Прекршајног суда **или**
- * Потврда Агенције за привредне регистре

Предузетник:

- * Потврда **Прекршајног суда** или
- * Потврда **Агенције за привредне регистре**

Старост докумената: мора бити издат након објављивања, односно слања позива за подношење понуда, а не може бити старији од два месеца пре отварања понуда.

Овај доказ понуђач доставља и за подизвођаче, односно достављају сви чланови групе понуђача.

4. Доказивање услова да је је измирио доспеле порезе, доприносе и друге јавне дажбине у складу са прописима Републике Србије или стране државе када има седиште на њеној територији

Докази које подноси уз понуду:

Правно лице:

- * уверење **Пореске управе** Министарство финансија и привреде РС (порези и доприноси)
- * уверење надлежне **локалне самоуправе** (изворни локални приходи)

Предузетник:

- * уверење **Пореске управе** Министарства финансија и привреде РС (порези и доприноси)
- * уверење надлежне **локалне самоуправе** (изворни локални приходи)

Старост докумената: Наведени докази (уверења) не могу бити старији од два месеца пре отварања понуда.

Овај доказ понуђач доставља и за подизвођаче, односно достављају сви чланови групе понуђача.

4.4. ДОКАЗИВАЊЕ ИСПУЊЕНОСТИ ДОДАТНИХ УСЛОВА

5.1. Доказивање услова у погледу неопходног финансијског капацитета

Докази које подноси уз понуду:

* Извештај о бонитету за јавне набавке издат од Агенције за привредне регистре - Регистар финансијских извештаја и података о бонитету правних лица и предузетника или Биланса стања и биланса успеха са мишљењем овлашћеног ревизора (ако постоји законска обавеза) за претходне три обрачунске године из кога се може закључити да је понуђач у претходна три обрачунска периода остварио укупан пословни приход од минимум 70.000.000,00 динара;

Напомена:

а) Кад је понуђач правно лице - Извештај о бонитету за јавне набавке издат од Агенције за привредне регистре - Регистар финансијских извештаја и података о бонитету правних лица и предузетника за три обрачунске године (2011., 2012. и 2013. годину);

б) Кад је понуђач физичко лице - предузетник: Извештај о бонитету за јавне набавке издат од Агенције за привредне регистре - Регистар финансијских извештаја и података о бонитету правних лица и предузетника за три обрачунске године (2011, 2012. и 2013. годину);

в) Кад је понуђач привредни субјект који у складу са Законом о рачуноводству и ревизији, води пословне књиге по систему двојног књиговодства, доставља: - биланс успеха, порески биланс и пореску пријаву за утврђивање пореза на доходак грађана на приход од

самосталних делатности, издат од надлежног пореског органа на чијој територији је регистровано обављање делатности за три године (2011, 2012. и 2013. годину); потврду пословне банке о оствареном укупном промету на пословном текућем рачуну за три обрачунске године (2011, 2012. и 2013. годину);

г) Када је понуђач правно лице - директни и индиректни корисник буџетских средстава, доставља потврду о стању и промету средстава на подрачуну корисника буџетских средстава за три обрачунске године (2011, 2012. и 2013. годину).

Овај доказ треба самостално да испуни понуђач у случају ако понуду подноси самостално или са подизвођачима, односно овај доказ треба да испуни група понуђача кумулативно.

5.2. Доказивање услова у погледу неопходног пословног капацитета:

Докази које подноси уз понуду:

- списак најзначајнијих купаца односно наручилаца (референц листа) код којих је реализована испорука добара који су предмет јавне набавке у укупном износу од 10.000.000,00 динара са ПДВ-ом. Референц листа мора да буде оверена печатом и потписана од стране одговорног лица понуђача.

Испоруке морају бити реализоване у последњих пет година (2010, 2011, 2012, 2013. и 2014. година), а као доказ о реализацији уз списак се достављају и обрасци потврде о реализацији закључених уговора. Потврде о реализацији закључених уговора се издају на оригиналном **Обрасцу бр. 8** конкурсне документације који је потребно умножити у потребном броју примерака и доставити за сваког референтног купца односно наручиоца посебно.

- фотокопија важећег сертификата произвођача ISO 9001 за делокруг рада који обухвата испоруку арматуре и елемената мерно – регулационих сетова (MPC).
- опис са цртежом или опис са фотографијом производа или Каталог производа за предметну јавну набавку.
- фотокопија важећег сертификата о типу производа, издатог у складу са стандардима SRPS EN 10204 и EN 1434.
- решење о признавању важења иностране исправе, односно знака усаглашености, надлежног министра Владе Републике Србије у складу са важећом Уредбом о начину признавања иностраних исправа и знакова усаглашености.-за иностране сертификате, извештаје о испитивању, декларације о усаглашености, уверења о контролисању или друге документе којим се потврђује усаглашеност производа са захтевима иностраног техничког прописа

Овај доказ треба самостално да испуни понуђач у случају ако понуду подноси самостално или са подизвођачима, односно овај доказ треба да испуни група понуђача кумулативно.

5. УПУТСТВО ПОНУЂАЧИМА КАКО ДА САЧИНЕ ПОНУДУ

5.1. ПОДАЦИ О ЈЕЗИКУ НА КОМЕ ПОНУДА МОРА БИТИ САСТАВЉЕНА

Понуда и докази који се подносе уз понуду морају бити састављени на српском језику. Поступак се води на српском језику.

5.2. ПОДАЦИ О ОБАВЕЗНОЈ САДРЖИНИ ПОНУДЕ

Обавезну садржину понуде чине Образац понуде, сви докази (прилози) тражени конкурсном документацијом као и попуњени, потписани и оверени сви обрасци из конкурсне документације и то:

ДОКАЗИ (ПРИЛОЗИ)

- | | |
|-------------------------------------------------------------------------------------------------------------------------------------------------------------------------------------------------------------|--------------|
| 1. Извод из регистра Агенције за привредне регистре, односно извод из регистра надлежног Привредног суда | ПРИЛОГ БР. 1 |
| 2. Извод из казнене евиденције, односно уверење надлежног суда или надлежне полицијске управе Министарства унутрашњих послова | ПРИЛОГ БР. 2 |
| 3. Потврда Привредног суда и Прекршајног или Агенције за привредне регистре | ПРИЛОГ БР. 3 |
| 4. Уверење Пореске управе Министарства финансија и привреде да је измирио доспеле порезе и доприносе и уверења надлежне локалне самоуправе да је измирио обавезе по основу изворних локалних јавних прихода | ПРИЛОГ БР. 4 |
| 5. Изјава о упису у Регистар понуђача или извод из Регистра понуђача | ПРИЛОГ БР. 5 |
| 6. Средства финансијског обезбеђења | ПРИЛОГ БР. 6 |
| 7. Доказ о неопходном финансијском капацитету | ПРИЛОГ БР. 7 |
| 8. Доказ о неопходном пословном капацитету | ПРИЛОГ БР. 8 |

ОБРАСЦИ

- | | |
|-------------------------------------------------------------------------|-----------------|
| 1. Образац за оцену испуњености услова понуђача и члана групе понуђача | ОБРАЗАЦ БР. 1 |
| 2. Образац за оцену испуњености услова подизвођача | ОБРАЗАЦ БР. 1а |
| 3. Општи подаци о понуђачу | ОБРАЗАЦ БР. 2 |
| 4. Изјава понуђача о лицу овлашћеном за састављање и потписивање понуде | ОБРАЗАЦ БР. 2а |
| 4. Изјава о ангажовању подизвођача | ОБРАЗАЦ БР. 3 |
| 5. Општи подаци о подизвођачу | ОБРАЗАЦ БР. 4 |
| 6. Изјава чланова групе који подносе заједничку понуду | ОБРАЗАЦ БР. 5 |
| 7. Општи подаци о члану групе понуђача | ОБРАЗАЦ БР. 6 |
| 8. Референц листа | ОБРАЗАЦ БР. 7 |
| 9. Потврде о реализацији закључених уговора | ОБРАЗАЦ БР. 8 |
| 10. Изјава о достављању средстава финансијског обезбеђења | ОБРАЗАЦ БР. 9 |
| 11. Образац меничног овлашћења за озбиљност понуде | ОБРАЗАЦ БР. 10а |
| 12. Образац меничног овлашћења за добро извршење посла | ОБРАЗАЦ БР. 10б |
| 13. Образац понуде | ОБРАЗАЦ БР. 11 |

- | | |
|-----------------------------------------------------------|----------------|
| 14. Образац структуре цене са упутством како да се попуни | ОБРАЗАЦ БР. 12 |
| 15. Образац трошкова припреме понуде | ОБРАЗАЦ БР. 13 |
| 16. Образац изјаве о независној понуди | ОБРАЗАЦ БР. 14 |
| 17. Образац изјаве о поштовању обавеза | ОБРАЗАЦ БР. 15 |
| 18. Модел оквирног споразума | ОБРАЗАЦ БР. 16 |

5.3. ПОСЕБНИ ЗАХТЕВИ У ПОГЛЕДУ НАЧИНА САЧИЊАВАЊА ПОНУДЕ И ПОПУЊАВАЊА ОБРАЗАЦА

Понуда мора да садржи све доказе тражене конкурсном документацијом. Докази о испуњености услова могу се достављати у неовереним копијама, а наручилац може пре доношења одлуке о додели уговора, захтевати од понуђача, чија је понуда на основу извештаја комисије за јавну набавку оцењена као најповољнија, да достави на увид оригинал или оверену копију свих или појединих доказа. Ако понуђач у остављеном, примереном року који не може бити краћи од пет дана, не достави на увид оригинал или оверену копију тражених доказа, наручилац ће његову понуду одбити као неприхватљиву.

Понуђач може своју понуду са свим траженим доказима да повеже траком (јемствеником) у целину тако да се онемогући убацивање, уклањање или замена појединачних докумената након отварања приспелих понуда.

Понуђач није дужан да доставља доказе који су јавно доступни на интернет страницама надлежних органа с тим што је у обавези да се у понуди позове на наведену интернет страницу (Извод из регистра Агенције за привредне регистре).

Понуђач је дужан да на начин дефинисан конкурсном документацијом попуни, овери печатом и потпише све обрасце из конкурсне документације.

Обрасце понуђач мора попунити читко, односно дужан је уписати податке у за њих предвиђена празна поља или заокружити већ дате елементе у обрасцима, тако да обрасци буду у потпуности попуњени, а садржај јасан и недвосмислен.

Овлашћено лице понуђача који наступа самостално или са подизвођачима, односно овлашћено лице члана групе понуђача, дужно је да попуни модел уговора, овери печатом и потпише, чиме потврђује да прихвата све елементе модела уговора.

У случају подношења заједничке понуде, односно понуде са учешћем подизвођача, у моделу уговора морају бити наведени сви понуђачи из групе понуђача, односно сви подизвођачи.

5.4. ПОНУДА СА ВАРИЈАНТАМА

Подношење понуде са варијантама није дозвољено.

5.5. ИЗМЕНЕ, ДОПУНА ИЛИ ОПОЗИВ ПОНУДЕ

Понуђач може да измени, допуни ли опозове своју понуду писаним обавештењем пре истека рока за подношење понуда.

Уколико се измена понуде односи на понуђену цену, цена мора бити изражена у динарском износу, а не у процентима.

Начин обрачуна цене у случају измене понуде кроз измену цене вршиће се корекцијом понуђене основне цене по појединачним позицијама или јединичним ценама, на начин линеарне корекције у зависности од коначне укупне цене након извршене измене понуде.

Свако обавештење о измени, допуни или опозиву понуде биће припремљено, означено и достављено са ознаком на коверти **“Измена понуде”** или **“Допуна понуде”** или **«Опозив понуде»** за **ЈАВНУ НАБАВКУ ВЕЛИКЕ ВРЕДНОСТИ БР. ЈН ОП - ОС 1.1.6 Набавка арматуре и мерно – регулационих сетова (МРС) за потребе изградње ТС.**

Понуда не може бити измењена после истека рока за подношење.

5.6. САМОСТАЛНО ПОДНОШЕЊЕ ПОНУДА

Понуђач може да поднесе само једну понуду.

Понуђач који је самостално поднео понуду не може истовремено да учествује у заједничкој понуди или као подизвођач, нити исто лице може учествовати у више заједничких понуда.

5.7. УСЛОВИ ЗА ПОДИЗВОЂАЧЕ

Понуду може поднети понуђач који наступа са подизвођачима.

Понуђач је у обавези да у понуди наведе да ли ће извршење јавне набавке делимично поверити подизвођачу и да наведе у својој понуди, проценат укупне вредности набавке који ће поверити подизвођачу, а који не може бити већи од 50 % као и део предмета набавке који ће извршити преко подизвођача.

Понуђач је дужан да за подизвођаче достави доказе о испуњености обавезних услова из члана 75. став 1. тачка 1) до 4) закона, а доказ о испуњености услова из члана 75. став 1. тачка 5) овог закона за део набавке који ће извршити преко подизвођача. У том случају је услове из члана 76. Закона о јавним набавкама, понуђач дужан испунити самостално.

Понуђач у Обрасцу понуде наводи назив и седиште подизвођача, уколико ће делимично извршење набавке поверити подизвођачу.

Уколико оквирни споразуми и појединачни уговори о јавној набавци буду закључени између наручиоца и понуђача који подноси понуду са подизвођачем, тај подизвођач ће бити наведен и у оквирном споразуму и у уговору о јавној набавци.

Понуђач је дужан да за подизвођаче достави доказе о испуњености услова који су наведени у конкурсној документацији, у складу са Упутством како се доказује испуњеност услова.

Понуђач у потпуности одговара наручиоцу за извршење обавеза из поступка јавне набавке, односно извршење уговорних обавеза, без обзира на број подизвођача.

Понуђач је дужан да наручиоцу, на његов захтев, омогући приступ код подизвођача, ради утврђивања испуњености тражених услова.

У предметној јавној набавци наручилац не предвиђа пренос доспелих потраживања директно подизвођачу.

5.8. ЗАЈЕДНИЧКА ПОНУДА

Понуду може поднети група понуђача.

Сваки понуђач из групе понуђача мора да испуни обавезне услове из члана 75. став 1. тачка 1) до 4) овог закона, а додатне услове испуњавају заједно, осим ако наручилац из оправданих разлога не одреди другачије.

Услов из члана 75. став 1. тачка 5) овог закона дужан је да испуни понуђач из групе понуђача којем је поверено извршење дела набавке за који је неопходна испуњеност тог услова.

Саставни део заједничке понуде је споразум којим се понуђачи из групе међусобно и према наручиоцу обавезују на извршење јавне набавке, а који обавезно садржи податке о:

- 1) члану групе који ће бити носилац посла, односно који ће поднети понуду и који ће заступати групу понуђача пред наручиоцем;
- 2) понуђачу који ће у име групе понуђача потписати уговор;
- 3) понуђачу који ће у име групе понуђача дати средство обезбеђења;
- 4) понуђачу који ће издати рачун;
- 5) рачуну на који ће бити извршено плаћање;
- 6) обавезама сваког од понуђача из групе понуђача за извршење уговора.

Понуђачи који поднесу заједничку понуду одговарају неограничено солидарно према наручиоцу.

Задруга може поднети понуду самостално, у своје име, а за рачун задругара или заједничку понуду у име задругара.

Ако задруга подноси понуду у своје име за обавезе из поступка јавне набавке и уговора о јавној набавци одговара задруга и задругари у складу са законом.

Ако задруга подноси заједничку понуду у име задругара за обавезе из поступка јавне набавке и уговора о јавној набавци неограничено солидарно одговарају задругари.

5.9. УСЛОВИ ПЛАЋАЊА

Рок плаћања је не дужи од 30 дана од дана пријема исправног рачуна, а након успешно обављеног квалитативног и квантитативног пријема добара који су предмет појединачног уговора.

Плаћање се врши уплатом на рачун понуђача.

Аванс може износити до 30% од вредности понуде.

Понуда понуђача који у понуди наведе аванс у износу већем од 30% биће одбијена као **неприхватљива**.

5.10. ЗАХТЕВИ У ПОГЛЕДУ РОКА И МЕСТА ИСПОРУКЕ

Рок испоруке не може бити дужи од 20 дана рачунајући од:

-дана обостраног потписивања појединачног уговора (уколико се не уговарају средства обезбеђења) и пријема захтева за испоруку;

-дана ступања на снагу појединачног уговора (уколико се уговарају средства обезбеђења) и пријема захтева за испоруку;

Место испоруке је магацин: ЈП “Топлификација” Пожаревац, Ђуре Ђаковића бб, Пожаревац.

5.11. ВАЛУТА И ЦЕНА

Цена мора бити исказана у динарима, са и без пореза на додату вредност, са урачунатим свим трошковима које понуђач има у реализацији предметне јавне набавке, с тим да ће се за оцену понуде узимати у обзир цена без пореза на додату вредност.

За све време важења оквирног споразума изабрани понуђачи не могу понудити цене веће од цена датих у понудама које су саставни део оквирног споразума.

Ако је у понуди исказана неувобичајено ниска цена, наручилац ће поступити у складу са чланом 92. Закона.

Цену је потребно изразити нумерички и текстуално, при чему текстуално изражена цена има предност у случају несагласности.

5.12. ФИНАНСИЈСКО ОБЕЗБЕЂЕЊЕ

Понуђач који наступа самостално, понуђач који наступа са подизвођачима, односно група понуђача је у обавези да уз понуду достави:

- једну бланко соло меницу, потписану и печатом оверену од стране овлашћеног лица са попуњеним, потписаним од стране овлашћеног лица и печатом овереним обрасцем меничног писма – овлашћења за корисника бланко соло менице, овереном фотокопијом картона депонованих потписа и копијом захтева за регистрацију меница, овереном од пословне банке регистрованој у Регистру меница Народне банке Србије, као средство обезбеђења за озбиљност понуде. Меница за озбиљност понуде траје 90 дана од отварања понуда.

Наручилац ће уновчити меницу дату уз понуду уколико:

1) понуђач након истека рока за подношење понуда повуче, опозове или измени своју понуду;

2) понуђач коме је додељен оквирни споразум уговор благовремено не потпише оквирни споразум.

Наручилац ће вратити менице понуђачима са којима није закључен уговор, одмах по закључењу оквирног споразума са изабраним добављачима.

Понуђач који наступа самостално, понуђач који наступа са подизвођачима, односно група понуђача је у обавези да у моменту закључења оквирног споразума достави:

- једну бланко сопствену меницу, потписану и печатом оверену од стране овлашћеног лица са попуњеним, потписаним од стране овлашћеног лица и печатом овереним обрасцем меничног писма – овлашћења за корисника бланко соло менице, овереном фотокопијом картона депонованих потписа и копијом захтева за регистрацију меница, овереном од пословне банке регистрованој у Регистру меница Народне банке Србије, као средство финансијског обезбеђења за добро, квалитетно и у року извршења посла из овог оквирног споразума, са назначеним износом од од 10% од укупне вредности оквирног споразума без ПДВ-а. Рок важења менице 30 дана дужи од рока важења оквирног споразума.

Наручилац ће уновчити дате менице уколико:

- 1) изабрани понуђач не буде извршавао своје обавезе у роковима и на начин предвиђен оквирним споразумом,
- 2) не закључи појединачни уговор у складу са овим оквирним споразумом или
- 3) не достави средство обезбеђења уз појединачни уговор који Наручилац и изабрани понуђач закључе по основу оквирног споразума.

Понуђач који наступа самостално, понуђач који наступа са подизвођачима, односно група понуђача је у обавези да уз понуду достави и:

1) **писмо о намерама банке за издавање банкарске гаранције за повраћај авансног плаћања** у висини исплаћеног аванса са ПДВ-ом, са роком важења најмање 15 дана дужи од потписивања записника о примопредаји предмета уговора - у корист наручиоца

2) **писмо о намерама банке за издавање банкарске гаранције за добро извршење посла** у износу од 10% од укупне вредности уговора без ПДВ-а која мора бити безусловна и платива на први позив и са роком важности 30 календарских дана дужи од истека важења појединачног уговора-у корист наручиоца.

3) **писмо о намерама банке за издавање банкарске гаранције за отклањање грешака у гарантном року** у износу од 10% од укупне вредности уговора без ПДВ-а која мора бити безусловна и платива на први позив и са роком важења 30 календарских дана дужи од гарантног рока-у корист наручиоца.

Поднете банкарске гаранције не могу да садрже додатне услове за исплату, краће рокове, мањи износ или промењену месну надлежност за решавање спорова.

Добављач може поднети гаранцију стране банке само ако је тој банци додељен кредитни рејтинг коме одговара најмање ниво кредитног квалитета 3 (инвестициони ранг).

Уколико понуђач не достави меницу за озбиљност понуде, писмо о намерама банке за повраћај авансног плаћања, писмо о намерама банке за издавање банкарске гаранције за добро извршење посла и писмо о намерама за издавање банкарске гаранције за отклањање грешака у гарантном року, понуда ће бити одбијена као неприхватљива.

Добављач са којим буде закључен појединачни уговор по основу оквирног споразума обавезује се да у року од 10 дана од дана закључења појединачног уговора преда наручиоцу:

1. банкарску гаранцију за повраћај авансног плаћања која ће бити са клаузулама: безусловна и платива на први позив

Банкарска гаранција за повраћај авансног плаћања издаје се у висини исплаћеног аванса са ПДВ-ом и са роком важења најмање 15 календарских дана дуже од потписивања записника о примопредаји предмета уговора.

2. банкарску гаранцију за добро извршење посла која ће бити са клаузулама: безусловна и платива на први позив

Банкарска гаранција за добро извршење посла издаје се у висини од **10 % од укупне вредности појединачног уговора без ПДВ-а** и са роком важности који је 30 (тридесет) календарских дана дужи од истека важења појединачног уговора. Ако се у току реализације уговора промене рокови за извршење уговорне обавезе (продуже се рокови), мора се продужити важност банкарске гаранције. Под појмом добро извршење посла сматра се реализација уговора од стране изабраног понуђача, уговарача, у свему како је одређено уговором. Након успешне испоруке добара односно у року од 5 дана од потписивања Записника о квалитативно-квантитативном пријему, гаранција за добро извршење посла се гаси.

Добављач са којим буде закључен појединачни уговор по основу оквирног споразума обавезује се да у тренутку последње примопредаје предмета уговора преда наручиоцу:

1. банкарску гаранцију за отклањање грешака у гарантном року која ће бити са клаузулама: безусловна и платива на први позив

Банкарска гаранција за отклањање грешака у гарантном року издаје се у висини од 10% од укупне вредности испоручених добара без ПДВ-а и са роком важности који је 30 календарских дана дужи од гарантног рока, што је услов за оверу окончане ситуације. Наручилац има право да тражи продужење гаранције за отклањање грешака у гарантном року уколико добављач на писмени позив наручиоца не отклони недостатке, односно не усклади их са захтевима наручиоца.

5.13. ДОДАТНО ОБЕЗБЕЂЕЊЕ ИСПУЊЕЊА УГОВОРНИХ ОБАВЕЗА ПОНУЂАЧА КОЈИ СЕ НАЛАЗЕ НА СПИСКУ НЕГАТИВНИХ РЕФЕРЕНЦИ

Ако предмет јавне набавке није истоврсан предмету за који је понуђач добио негативну референцу, понуђач који наступа самостално, понуђач који наступа са подизвођачима, односно група понуђача је у обавези да уз понуду достави изјаву о достављању средстава додатног финансијског обезбеђења којом потврђује да ће:

- у тренутку закључења појединачног уговора доставити: банкарску гаранцију за добро, квалитетно и у року извршење посла у висини од 15% од вредности појединачног уговора без ПДВ-а.

5.14. ДОДАТНЕ ИНФОРМАЦИЈЕ И ПОЈАШЊЕЊА

Заинтересовано лице може, у писаном облику тражити од наручиоца додатне информације или појашњења у вези са припремањем понуде, најкасније пет дана пре истека рока за подношење понуде

Комуникација у вези са додатним информацијама, појашњењима и одговорима врши се на начин одређен чланом 20. Закона о јавним набавкама.

Особе за контакт су Биљана Кочи, е-пошта: bkoci@rozarevac.rs, телефон 012/539-700 и Златко Цвејић (за техничку спецификацију добара), телефон 012/525-739, у периоду од 10,00-14,00 часова.

Напомена: Све захтеве за додатним информацијама путем е - mailа, слати само у радно време наручиоца, сваког радног дана у периоду од 07,00-15,00 часова.

5.15. ДОДАТНА ОБЈАШЊЕЊА, КОНТРОЛА И ДОПУШТЕНЕ ИСПРАВКЕ

Наручилац може да захтева од понуђача додатна објашњења која ће му помоћи при прегледу, вредновању и упоређивању понуда, а може да врши и контролу (увид) код понуђача односно његовог подизвођача.

Наручилац може, уз сагласност понуђача, да изврши исправке рачунских грешака уочених приликом разматрања понуде по окончаном поступку отварања понуда.

У случају разлике између јединичне и укупне цене, меродавна је јединична цена.

Ако се понуђач не сагласи са исправком рачунских грешака, наручилац ће његову понуду одбити као неприхватљиву.

5.16. РОК ВАЖЕЊА ПОНУДЕ

Рок важења понуде не може бити краћи од 60 дана од дана јавног отварања понуда.

У случају да понуђач наведе краћи рок важења понуде, понуда ће бити одбијена као неприхватљива.

5.17. КРИТЕРИЈУМИ ЗА ОЦЕЊИВАЊЕ ПОНУДА

Критеријум за оцењивање понуда је најнижа понуђена цена.

У ситуацији када постоје две или више понуда са истом понуђеном ценом наручилац ће избор најповољније понуде извршити на тај начин што ће изабрати понуду понуђача који је понудио дужи гарантни рок.

У ситуацији када су два или више понуђача која су понудила исту цену понудила и исти гарантни рок, избор најповољније понуде и наручилац ће извршити на тај начин што ће изабрати понуду понуђача који је понудио краћи рок испоруке добара.

У случају примене критеријума најниже понуђене цене, а у ситуацији када постоје понуде понуђача који нуде добра домаћег порекла и понуде понуђача који нуде добра страног порекла, наручилац мора изабрати понуду понуђача који нуди добра домаћег порекла под условом да његова понуђена цена није преко 5% већа у односу на најниже понуђену цену понуђача који нуди добра страног порекла.

5.18. ОБАВЕШТЕЊЕ ПОНУЂАЧИМА

Понуђач је дужан да при састављању своје понуде наведе да је поштовао обавезе које произилазе из важећих прописа о заштити на раду, запошљавању и условима рада, заштити животне средине, као и да гарантује да је ималац права интелектуалне својине.

Накнаду за коришћење патената, као и одговорност за повреду заштићених права интелектуалне својине трећих лица сноси понуђач.

5.19. РОК ЗА ЗАКЉУЧЕЊЕ ОКВИРНОГ СПОРАЗУМА

Оквирни рок у коме ће наручилац донети одлуку о закључењу оквирног споразума је 20 (двадесет) дана од дана отварања понуда.

Наручилац закључује оквирни споразум са понуђачима којима је додељен у року од осам дана од дана протекла рока за подношење захтева за заштиту права.

Ако понуђач којем је додељен оквирни споразум одбије да закључи уговор о јавној набавци, наручилац може да закључи оквирни споразум са првим следећим најповољнијим понуђачем.

5.20. (НЕГАТИВНЕ РЕФЕРЕНЦЕ)

Наручилац ће одбити понуду уколико поседује доказ о постојању негативне референце у складу са чланом 82. Закона о јавним набавкама.

5.21. ЗАХТЕВ ЗА ЗАШТИТУ ПРАВА

Захтев за заштиту права подноси се Републичкој комисији за заштиту права у поступцима јавних набавки на адресу: Немањина 22-26, 11000 Београд, а предаје наручиоцу. Захтев се подноси у року од десет дана од дана пријема одлуке о закључењу оквирног споразума или одлуке о обустави поступка.

Захтев за заштиту права може се поднети у току целог поступка јавне набавке, против сваке радње наручиоца, осим ако овим законом није другачије одређено.

Подносилац захтева за заштиту права је дужан да уплати таксу на следећи рачун:

Подносилац захтева за заштиту права је дужан да уплати таксу на следећи рачун:

Евиденциони рачун: 840-30678845-06, **Шифра плаћања:** 153 или 253, **Модел:** 97, **Позив на број:** 50-016. **Сврха уплате:** такса за захтев за заштиту права; назив наручиоца; број или ознака јавне набавке поводом које се подноси захтев за заштиту права;

Прималац: буџет Републике Србије; **Износ:** 80.000,00 динара ако се захтев за заштиту права подноси пре отварања понуда односно:

Уколико подносилац захтева оспорава одлуку о закључењу оквирног споразума такса износи 80.000,00 динара, уколико понуђена цена понуђача којем је додељен оквирни споразум није већа од 80.000.000,00 динара, односно такса износи 0,1% понуђене цене понуђача којем је додељен оквирни споразум, ако је та вредност већа од 80.000.000,00 динара.

Уколико подносилац захтева оспорава одлуку о обустави поступка јавне набавке или радње наручиоца од момента отварања понуда до доношења одлуке о закључењу оквирног споразума или обустави поступка, такса износи 80.000,00 динара уколико процењена вредност јавне набавке (коју ће подносилац сазнати на отварању понуда или из записника о отварању понуда) није већа од 80.000.000,00 динара, односно такса износи 0,1% процењене вредности јавне набавке, ако је та вредност већа од 80.000.000,00 динара.

Захтев за заштиту права којим се оспорава врста поступка, садржина позива за подношење понуда или конкурсне документације сматраће се благовременим ако је примљен од стране наручиоца најкасније седам дана пре истека рока за подношење понуда, без обзира на начин достављања.

У случају подношења захтева за заштиту права из претходног става долази до застоја рока за подношење понуда.

Примерак захтева за заштиту права подносилац истовремено доставља Републичкој комисији.

Захтевом за заштиту права не могу се оспоравати радње наручиоца предузете у поступку јавне набавке ако су подносиоцу захтева били или могли бити познати разлози за његово подношење пре истека рока за подношење захтева (седам дана пре истека рока за подношење понуда), а подносилац захтева га није поднео пре истека тог рока.

Ако је у истом поступку јавне набавке поново поднет захтев за заштиту права од стране истог подносиоца захтева, у том захтеву се не могу оспоравати радње наручиоца за које је подносилац захтева знао или могао знати приликом подношења претходног захтева.

О поднетом захтеву за заштиту права наручилац обавештава све учеснике у поступку јавне набавке, односно објављује обавештење о поднетом захтеву на Порталу јавних набавки, најкасније у року од два дана од дана пријема захтева за заштиту права.

5.22. ИЗМЕНЕ КОНКУРСНЕ ДОКУМЕНТАЦИЈЕ

Ако наручилац у року предвиђеном за подношење понуда измени или допуни конкурсну документацију, дужан је да без одлагања измене или допуне објави на Порталу јавних набавки и на својој интернет страници.

Ако наручилац измени или допуни конкурсну документацију осам или мање дана пре истека рока за подношење понуда, наручилац је дужан да продужи рок за подношење понуда и објави обавештење о продужењу рока за подношење понуда.

5.23. ИСПРАВКА ГРЕШКЕ У ПОДНЕТОЈ ПОНУДИ

Уколико понуђач начини грешку у попуњавању, дужан је да исту избели и правилно попуни, а место начињене грешке парафира и овери печатом.

5.24. ЗАШТИТА ПОВЕРЉИВОСТИ ПОДАТАКА КОЈЕ НАРУЧИЛАЦ СТАВЉА ПОНУЂАЧИМА НА РАСПОЛАГАЊЕ, УКЉУЧУЈУЋИ И ЊИХОВЕ ПОДИЗВОЂАЧЕ

Предметна набавка не садржи поверљиве информације које наручилац ставља на располагање.

5.25. ОДУСТАНАК ОД ПРЕДМЕТНЕ ЈАВНЕ НАБАВКЕ

Наручилац је дужан да обустави поступак јавне набавке уколико нису испуњени услови за закључење оквирног споразума из члана 107. Закона о јавним набавкама.

Наручилац задржава право да одустане од предметне јавне набавке. Наручилац може да обустави поступак јавне набавке из објективних и доказивих разлога који се нису могли предвидети у време покретања поступка и који онемогућавају да се започети поступак оконча, односно услед којих је престала потреба наручиоца за предметном набавком због чега се неће понављати у току исте буџетске године, односно у наредних шест месеци.

**ДЕО II
(ПРИЛОЗИ И ОБРАСЦИ)**

Образац бр. 1.

ОБРАЗАЦ ЗА ОЦЕНУ ИСПУЊЕНОСТИ УСЛОВА ПОНУЂАЧА И ЧЛАНА ГРУПЕ ПОНУЂАЧА

При састављању понуде у потпуности смо поштовали услове наручиоца, упознати смо са свим условима наручиоца и с тим у вези прилажемо следеће доказе (прилоге и обрасце) о испуњености обавезних услова:

ДОКАЗИ (ПРИЛОЗИ):

1	2	3	
Доказ о испуњености услова	Документ	Прилог уз понуду	
ПРИЛОГ БР. 1	Извод из регистра Агенције за привредне регистре, односно извод из регистра надлежног Привредног суда	да	не
ПРИЛОГ БР. 2	Извод из казнене евиденције, односно уверење надлежног суда и надлежне полицијске управе Министарства унутрашњих послова	да	не
ПРИЛОГ БР. 3	Потврда Привредног суда и Прекршајног суда или Агенције за привредне регистре	да	не
ПРИЛОГ БР. 4	Уверење Пореске управе Министарства финансија и привреде о измирењу доспелих пореза и доприноса и уверење надлежне локалне самоуправе о измирењу обавеза по основу изворних локалних јавних прихода	да	не
ПРИЛОГ БР. 5	Изјава о упису у Регистар понуђача или извод из Регистра понуђача	да	не
ПРИЛОГ БР. 6	Средства финансијског обезбеђења: -меница за озбољност понуде	да	не
	-изјава о достављању средства финансијског обезбеђења за добро извршење посла	да	не
	- писмо о намерама банке за издавање за издавање банкарске гаранције за повраћај авансног плаћања	да	не
	-писмо о намерама банке за издавање банкарске гаранције за добро извршење посла	да	не
	- писмо о намерама банке за издавање банкарске гаранције за отклањање грешака у гарантном року	да	не
ПРИЛОГ БР. 7	Доказ о неопходном финансијском капацитету - Извештај о бонитету за јавне набавке издат од Агенције за привредне регистре - Регистар финансијских извештаја и података о бонитету правних лица и предузетника или Биланса стања и биланса успеха	да	не
ПРИЛОГ БР. 8	Доказ о неопходном пословном капацитету -референц листа	да	не

- фотокопија важећег сертификата произвођача SRPS ISO 9001	да	не
-опис са цртежом или опис са фотографијом производа или Каталог производа	да	не
-фотокопија важећег сертификата о типу производа, издатог у складу са стандардима SRPS EN 10204 и EN 1434	да	не
- решење о признавању важења иностране исправе, односно знака усаглашености, надлежног министра Владе Републике Србије у складу са важећом Уредбом о начину признавања иностраних исправа и знакова усаглашености	да	не

ОБРАСЦИ:

ОБРАЗАЦ БР. 1	Образац за оцену испуњености услова понуђача и члана групе понуђача	да	не
ОБРАЗАЦ БР. 1а	Образац за оцену испуњености услова подизвођача	да	не
ОБРАЗАЦ БР. 2	Општи подаци о понуђачу	да	не
ОБРАЗАЦ БР. 2а	Изјава понуђача о лицу овлашћеном за састављање и потписивање понуде	да	не
ОБРАЗАЦ БР. 3	Изјава о ангажовању подизвођача	да	не
ОБРАЗАЦ БР. 4	Општи подаци о подизвођачу	да	не
ОБРАЗАЦ БР. 5	Изјава чланова групе који подносе заједничку понуду	да	не
ОБРАЗАЦ БР. 6	Општи подаци о члану групе понуђача	да	не
ОБРАЗАЦ БР. 7	Референц листа	да	не
ОБРАЗАЦ БР. 8	Потврде о реализацији закључених уговора	да	не
ОБРАЗАЦ БР. 9	Изјава о достављању средстава финансијског обезбеђења	да	не
ОБРАЗАЦ БР. 10а	Образац меничног овлашћења за озбиљност понуде	да	не
ОБРАЗАЦ БР. 10б	Образац меничног овлашћења за добро извршење посла	да	не
ОБРАЗАЦ БР. 11	Образац понуде	да	не
ОБРАЗАЦ БР. 12	Образац структуре цене	да	не
ОБРАЗАЦ БР. 13	Образац трошкова припреме понуде	да	не
ОБРАЗАЦ БР. 14	Образац изјаве о независној понуди	да	не
ОБРАЗАЦ БР. 15	Образац изјаве о поштовању обавеза	да	не
ОБРАЗАЦ БР. 16	Модел уговора	да	не

Напомена:

Образац оверава овлашћено лице.

ОБРАЗАЦ КОПИРАТИ У ПОТРЕБНОМ БРОЈУ ПРИМЕРАКА ЗА СВАКОГ ЧЛАНА ГРУПЕ ПОНУЂАЧА.

Датум: _____

Потпис овлашћеног лица

М.П.

Образац бр. 1а**ОБРАЗАЦ ЗА ОЦЕНУ ИСПУЊЕНОСТИ УСЛОВА ПОДИЗВОЂАЧА**

При састављању понуде у потпуности смо поштовали услове наручиоца, упознати смо са свим условима наручиоца и с тим у вези прилажемо следеће доказе (прилоге и образце) о испуњености обавезних услова:

ДОКАЗИ (ПРИЛОЗИ):

Бр. прилога	Документ	Прилог уз понуду	
		да	не
ПРИЛОГ БР. 1	Извод из регистра Агенције за привредне регистре, односно извод из регистра надлежног Привредног суда	да	не
ПРИЛОГ БР. 2	Извод из казнене евиденције, односно уверење надлежног суда и надлежне полицијске управе Министарства унутрашњих послова	да	не
ПРИЛОГ БР. 3	Потврда Привредног суда и Прекршајног суда или Агенције за привредне регистре	да	не
ПРИЛОГ БР. 4	Уверење Пореске управе Министарства финансија и привреде о измирењу доспелих пореза и доприноса и уверење надлежне локалне самоуправе о измирењу обавеза по основу изворних локалних јавних прихода	да	не
ПРИЛОГ БР. 5	Изјава о упису у Регистар понуђача или извод из Регистра понуђача	да	не

ОБРАЗАЦ КОПИРАТИ У ПОТРЕБНОМ БРОЈУ ПРИМЕРАКА ЗА СВАКОГ ЧЛАНА ГРУПЕ ПОНУЂАЧА.

Датум: _____

Потпис овлашћеног лица

М.П.

Образац бр. 2

ПОДАЦИ О ПОНУЂАЧУ

1. КОЈИ НАСТУПА САМОСТАЛНО
2. КОЈИ НАСТУПА СА ПОДИЗВОЂАЧИМА
3. ОВЛАШЋЕНОГ ЧЛАНА ГРУПЕ ПОНУЂАЧА
(заокружити)

<i>Пословно име или скраћени назив понуђача</i>	
<i>Седиште и адреса понуђача</i>	
<i>Одговорно лице (потписник уговора)</i>	
<i>Особа за контакт</i>	
<i>Телефон</i>	
<i>Телефакс</i>	
<i>E-mail</i>	
<i>Текући рачун привредног друштва и банка</i>	
<i>Матични број понуђача</i>	
<i>Порески број привредног друштва – ПИБ</i>	

Датум: _____

Име и презиме овлашћеног лица

Потпис овлашћеног лица

М.П.

Напомена:

Образац потписује и оверава овлашћено лице понуђача.

Образац бр. 2а

**ИЗЈАВА ПОНУЂАЧА О ЛИЦУ ОВЛАШЋЕНОМ ЗА САСТАВЉАЊЕ И ПОТПИСИВАЊЕ
ПОНУДЕ**

1. КОЈИ НАСТУПА САМОСТАЛНО
2. КОЈИ НАСТУПА СА ПОДИЗВОЂАЧИМА
3. ОВЛАШЋЕНОГ ЧЛАНА ГРУПЕ ПОНУЂАЧА
(заокружити)

Под пуном моралном, материјалном и кривичном одговорношћу изјављујем да је понуду за јавну набавку велике вредности број ЈН ОП - ОС 1.1.6/2015 „Набавка арматуре и мерно – регулационих сетова (МРС) за потребе изградње ТС“ саставио и потписао

_____ (име, презиме и звање)

у име и за рачун понуђача _____

Датум _____

**ИМЕ И ПРЕЗИМЕ
ОДГОВОРНОГ ЛИЦА-ДИРЕКТОРА
(ПОНУЂАЧА ИЛИ ОВЛАШЋЕНОГ
ЧЛАНА ГРУПЕ ПОНУЂАЧА)**

**ПОТПИС ОДГОВОРНОГ ЛИЦА-
ДИРЕКТОРА**

М.П.

НАПОМЕНА: Уколико понуду саставља и потписује одговорно лице-директор понуђача, односно одговорно лице-директор овлашћеног члана групе понуђача, образац је неприменљив.

Образац бр. 3

ИЗЈАВА ПОНУЂАЧА О АНГАЖОВАЊУ ПОДИЗВОЂАЧА

(СПИСАК ПОДИЗВОЂАЧА КОЈЕ ЈЕ ПОНУЂАЧ УКЉУЧИО У ПОНУДУ)

За реализацију јавне набавке, ангажоваћемо следеће подизвођаче:

НАЗИВ ПОДИЗВОЂАЧА	ДЕО ДОБАРА КОЈИ ИСПОРУЧУЈЕ	УЧЕШЋЕ ПОДИЗВОЂАЧА У %

Датум: _____

Потпис овлашћеног лица

М.П.

Напомена:

Максимално учешће подизвођача је 50% од укупне вредности понуде.

Образац копирати у потребном броју примерака за подизвођаче уколико понуђач наступа са подизвођачима.

Образац потписује и оверава овлашћено лице понуђача или овлашћено лице подизвођача.

Образац бр. 4

ОПШТИ ПОДАЦИ О ПОДИЗВОЂАЧУ

<i>Пословно име или скраћени назив подизвођача</i>	
<i>Седиште и адреса подизвођача</i>	
<i>Одговорна особа-директор</i>	
<i>Особа за контакт</i>	
<i>Телефон</i>	
<i>Телефакс</i>	
<i>E-mail</i>	
<i>Текући рачун подизвођача</i>	
<i>Матични број подизвођача</i>	
<i>Порески број подизвођача – ПИБ</i>	

Датум: _____

Потпис овлашћеног лица

М.П.

Напомена:

Образац копирати у потребном броју примерака за подизвођаче уколико понуђач наступа са подизвођачима.

Образац потписује и оверава овлашћено лице понуђача или овлашћено лице подизвођача.

Образац бр. 5

ИЗЈАВА ЧЛАНОВА ГРУПЕ ПОНУЂАЧА КОЈИ ПОДНОСЕ ЗАЈЕДНИЧКУ ПОНУДУ Број понуде: _____			
Изјављујемо да наступамо као група понуђача у поступку јавне набавке велике вредности бр. ЈН ОП - ОС 1.1.6/2015 - „Набавка арматуре и мерно – регулационих сетова (МРС) за потребе изградње ТС“.			
Овлашћујемо члана групе _____ да у име и за рачун осталих чланова групе иступа пред наручиоцем.			
ПУН НАЗИВ И СЕДИШТЕ (АДРЕСА) ЧЛАНА ГРУПЕ	ДЕО НАБАВКЕ КОЈИ ЋЕ ИЗВРШИТИ ЧЛАН ГРУПЕ	УЧЕШЋЕ ЧЛАНА ГРУПЕ У ПОНУДИ (процентулно)	ПОТПИС ОДГОВОРНОГ ЛИЦА И ПЕЧАТ ЧЛАНА ГРУПЕ
Овлашћени члан:			Потпис одговорног лица: _____ М.П.
Члан групе:			Потпис одговорног лица: _____ М.П.
Члан групе:			Потпис одговорног лица: _____ М.П.
Датум: _____			

* Учешће овлашћеног члана групе не може бити мање од 40% од укупне вредности понуде.

Образац оверавају печатом и потписују одговорна лица сваког члана групе понуђача - директори

Образац бр. 6

ОПШТИ ПОДАЦИ О ЧЛАНУ ГРУПЕ ПОНУЂАЧА

<i>Пословно име или скраћени назив члана групе понуђача</i>	
<i>Седиште и адреса члана групе понуђача</i>	
<i>Одговорно лице члана групе- директор</i>	
<i>Особа за контакт</i>	
<i>Телефон</i>	
<i>Телефакс</i>	
<i>E-mail</i>	
<i>Текући рачун привредног друштва и банка</i>	
<i>Матични број понуђача</i>	
<i>Порески број привредног друштва – ПИБ</i>	

Датум: _____

Име и презиме овлашћеног лица

Потпис овлашћеног лица

М.П.

Образац копирати у потребном броју примерака за сваког члана групе понуђача.
Образац потписује и оверава овлашћено лице овлашћеног члана групе понуђача или овлашћено лице члана групе.

Образац бр. 7

РЕФЕРЕНЦ ЛИСТА-СПИСАК НАЈЗНАЧАЈНИЈИХ КУПАЦА ОДНОСНО НАРУЧИЛАЦА КОД КОЈИ ЈЕ ОБАВЉАНА ИСПОРУКА У 2010, 2011, 2012, 2013. и 2014. ГОДИНИ

Редни број	Назив наручиоца	Година у којој је извршена испорука	Вредност уговора

Датум: _____

Потпис овлашћеног лица

М.П.

НАПОМЕНА: КАО ДОКАЗ ПРИЛОЖИТИ ПОТВРДУ ИЗДАТУ ИЛИ ПОТПИСАНУ ОД СТРАНЕ НАДЛЕЖНОГ ОРГАНА НА ОБРАСЦУ БРОЈ 8. КОНКУРСНЕ ДОКУМЕНТАЦИЈЕ

Образац копирати у потребном броју примерака за сваког члана групе понуђача.

Образац потписује и оверава овлашћено лице понуђача уколико наступа самостално или са подизвођачима.

Образац бр. 8

ПОТВРДА

О РЕАЛИЗАЦИЈИ ЗАКЉУЧЕНИХ УГОВОРА

Назив наручиоца

Адреса

Заводни број: _____

Датум и место: _____

Овим потврђујемо да је привредно друштво

за потребе наручиоца

испоручио(ла)

(навести врсту добараа)

у вредности од _____ динара са ПДВ-ом

а на основу уговора _____ од _____ и да је све обавезе преузете по основу овог уговора извршио у потпуности, сагласно уговореном квалитету и у уговореном року.

Ова потврда се издаје ради учешћа у поступку јавне набавке и не може се употребити за друге сврхе.

Контакт особа наручиоца: _____, телефон _____

Да су подаци тачни својим потписом потврђује:

Овлашћено лице наручиоца:

М.П. _____

За сваки изведени посао образац копирати у потребном броју примерака.

Образац бр. 9

**ИЗЈАВА О
ДОСТАВЉАЊУ СРЕДСТАВА ФИНАНСИЈСКОГ ОБЕЗБЕЂЕЊА**

Изјављујем под пуном моралном, кривичном и материјалном одговорношћу да ћу у случају да будем изабран као најповољнији понуђач за јавну набавку велике вредности бр. ЈН ОП - ОС 1.1.6/2015 – „Набавка арматуре и мерно – регулационих сетова (МРС) за потребе изградње ТС“, за потребе наручиоца, доставити:

- у тренутку закључења оквирног споразума: једну бланко соло меницу, потписану и печатом оверену од стране овлашћеног лица са попуњеним, потписаним од стране овлашћеног лица и печатом овереним обрасцем меничног писма – овлашћења за корисника бланко соло менице, овереном фотокопијом картона депонованих потписа и копијом захтева за регистрацију меница, овереном од пословне банке регистрованој у Регистру меница Народне банке Србије, као средство финансијског обезбеђења за добро, квалитетно и у року извршења посла, у висини од 10% од вредности оквирног споразума без ПДВ-а што износи _____ динара.

Датум: _____

**ПОНУЂАЧ/ОВЛАШЋЕНИ ЧЛАН ГРУПЕ
ПОНУЂАЧА**

потпис овлашћеног лица

М.П.

Образац бр. 10а

ОБРАЗАЦ МЕНИЧНОГ ОВЛАШЋЕЊА
за озбиљност понуде

На основу Закона о меници и тачака 1, 2. и 6. Одлуке о облику садржини и начину коришћења јединствених инструмената платног промета

ДУЖНИК: _____
М.Б.: _____ (унети одговарајуће податке)
ПИБ: _____ дужника – издаваоца менице)
ТЕКУЋИ РАЧУН: _____
КОД БАНКЕ: _____

ИЗДАЈЕ МЕНИЧНО ПИСМО – ОВЛАШЋЕЊЕ
- за корисника бланко сопствене менице –

КОРИСНИК: ЈП „Топлификација“ Пожаревац, ул. Трг Радомира Вујовића бр. 2, Пожаревац (у даљем тексту: Поверилац)

Предајемо Вам бланко сопствену меницу и овлашћујемо Повериоца, да предату меницу број _____ (унети серијски број менице) може попунити у износу од _____ (_____ динара), за озбиљност понуде.

Овлашћујемо Повериоца да попуни меницу за наплату на износ од _____ (_____ динара) и да иницира наплату бланко сопствене менице са клаузулом „без протеста“ издавањем налога за наплату на терет дужника са роком доспећа по виђењу, та да, без трошкова и вансудски, у складу са важећим прописима, изврши наплату са свих рачуна Дужника _____

_____ (унети одговарајуће податке дужника – издаваоца менице – назив, место и адресу), код банака, а у корист Повериоца ЈП „Топлификација“ Пожаревац, ул. Трг Радомира Вујовића бр. 2, Пожаревац (у даљем тексту: Поверилац, а у сврху финансијског обезбеђења за озбиљност понуде заведене код Повериоца – под бројем _____ од _____, и код Дужника под бројем _____ од _____.

Овлашћујемо банке код којих имамо рачуне да наплату – плаћање, изврше на терет свих наших рачуна, као и да поднети налог за наплату заведу у редослед чекања у случају да на рачунима уопште нема или нема довољно средстава или због поштовања приоритета у наплати са рачуна.

Дужник се одриче права на повлачење овог овлашћења, на стављање приговора на задужење и на сторнирање задужења по овом основу за наплату.

Меница је важећа и у случају да дође до промене лица овлашћеног за заступање Дужника, статусних промена или оснивања нових правних субјеката од стране дужника. Меница је потписана од стране овлашћеног лица за заступање Дужника _____ (унети име и презиме овлашћеног лица).

Рок важења меничног овлашћења је 90 дана од дана отварања понуда.

Ово менично писмо – овлашћење, сачињено је у 2 (два) истоветна примерка, од којих је 1 (један) примерак за Повериоца, а 1 (један) задржава Дужник.

Издавалац менице

Место и датум: _____

_____ печат и потпис овлашћеног лица

М.П.

Образац бр. 106

ОБРАЗАЦ МЕНИЧНОГ ОВЛАШЋЕЊА
за добро извршење посла

На основу Закона о меници и тачака 1, 2. и 6. Одлуке о облику садржини и начину коришћења јединствених инструмената платног промета

ДУЖНИК: _____
М.Б.: _____ (унети одговарајуће податке)
ПИБ: _____ (дужника – издаваоца менице)
ТЕКУЋИ РАЧУН: _____
КОД БАНКЕ: _____

ИЗДАЈЕ МЕНИЧНО ПИСМО – ОВЛАШЋЕЊЕ
- за корисника бланко сопствене менице –

КОРИСНИК: ЈП „Топлификација“ Пожаревац, ул. Трг Радомира Вујовића бр. 2, Пожаревац (у даљем тексту: Поверилац)

Предајемо Вам бланко сопствену меницу и овлашћујемо Повериоца, да предату меницу број _____ (унети серијски број менице) може попунити у износу од _____ (_____ динара), за добро извршење посла.

Овлашћујемо Повериоца да попуни меницу за наплату на износ од _____ (_____ динара) и да иницира наплату бланко сопствене менице са клаузулом „без протеста“ издавањем налога за наплату на терет дужника са роком доспећа по виђењу, та да, без трошкова и вансудски, у складу са важећим прописима, изврши наплату са свих рачуна Дужника _____

_____ (унети одговарајуће податке дужника – издаваоца менице – назив, место и адресу), код банака, а у корист Повериоца ЈП „Топлификација“ Пожаревац, ул. Трг Радомира Вујовића бр. 2, Пожаревац (у даљем тексту: Поверилац, а у сврху финансијског обезбеђења по Оквирном споразуму заведеном код Повериоца – под бројем _____ од _____, и код Дужника под бројем _____ од _____.

Овлашћујемо банке код којих имамо рачуне да наплату – плаћање, изврше на терет свих наших рачуна, као и да поднети налог за наплату заведу у редослед чекања у случају да на рачунима уопште нема или нема довољно средстава или због поштовања приоритета у наплати са рачуна.

Дужник се одриче права на повлачење овог овлашћења, на стављање приговора на задужење и на сторнирање задужења по овом основу за наплату.

Меница је важећа и у случају да дође до промене лица овлашћеног за заступање Дужника, статусних промена или оснивања нових правних субјеката од стране дужника. Меница је потписана од стране овлашћеног лица за заступање Дужника _____ (унети име и презиме овлашћеног лица).

Рок важења меничног овлашћења је 30 дана дуже од рока важења оквирног споразума, с тим да евентуални продужетак рока за извршење посла који је предмет јавне набавке има за последицу и продужење рока важења менице и меничног овлашћења, за исти број дана за који ће бити продужен рок за извршење посла.

Ово менично писмо – овлашћење, сачињено је у 2 (два) истоветна примерка, од којих је 1 (један) примерак за Повериоца, а 1 (један) задржава Дужник.

Издавалац менице

Место и датум: _____

печат и потпис овлашћеног лица
М.П.

ОБРАЗАЦ ПОНУДЕ

Општи подаци о понуђачу:

Пословно име или скраћени назив	
Адреса седишта	
Матични број	
ПИБ	
Особа за контакт	

На основу позива за подношење понуда за доделу оквирног споразума за јавну набавку велике вредности бр. ЈН ОП - ОС 1.1.6/2015 „Набавка арматуре и мерно – регулационих сетова (МРС) за потребе изградње ТС“ подносимо

ПОНУДУ бр. _____

1. Да квалитетно испоручимо добра у складу са наведеним условима из конкурсне документације, поштујући све важеће прописе и стандарде, на начин:

а) самостално

б) заједничка понуда

в) са подизвођачем

Општи подаци о члану групе понуђача:

Пословно име или скраћени назив	
Адреса седишта	
Матични број	
ПИБ	
Особа за контакт	

Општи подаци о члану групе понуђача:

Пословно име или скраћени назив	
Адреса седишта	
Матични број	
ПИБ	
Особа за контакт	

Општи подаци о подизвођачу:

Пословно име или скраћени назив	
Адреса седишта	
Матични број	
ПИБ	

Особа за контакт	
------------------	--

Општи подаци о подизвођачу:

Пословно име или скраћени назив	
Адреса седишта	
Матични број	
ПИБ	
Особа за контакт	

2.

Укупна вредност понуде изражена у динарима без ПДВ-а:	
Словима:	
Укупна вредност понуде за изражена у динарима са ПДВ-ом:	
Словима:	

3. Услови плаћања :

- аванс _____% (највише до 30%)
- без аванса

4. Рок испоруке _____ (сукцесивно по упућеном захтеву, не дужи од 20 дана од дана упућеног писаног захтева за испоруку)

5. Рок и начин плаћања _____ (не дужи од 30 дана од дана пријема исправног рачуна)

6. Гарантни рок _____ (минимално 24 месеца плус 30 дана од записничке примопредаје добара)

7. Важност понуде износи _____ (_____) дана од дана отварања понуда (не краћи од 60 дана) _____ словима

8. За извршење набавке ангажујемо _____ (_____) подизвођача _____ словима
(уписати број подизвођача) који ће извршити _____ % набавке.

9. Део предмета набавке који ће бити извршен преко подизвођача:
_____.

Датум: _____

Потпис овлашћеног лица

М.П. _____

Образац бр. 12

ОБРАЗАЦ СТРУКТУРЕ ЦЕНЕ СА УПУТСТВОМ КАКО ДА СЕ ПОПУНИ

СТРУКТУРА ЦЕНЕ - ЈАВНА НАБАВКА ЈН ОП ОС 1.1.6/2015 – I Испорука арматуре

1	2	3	4	5	6	7	8	9	10	11	12	13	
Р. бр	НАЗИВ ПРОИЗВОДА	ДИМЕНЗИЈА	Јединична цена без ПДВ-а	Посебни трошкови	Стопа ПДВ-а на јединичну цену	Износ ПДВ-а на јединичну цену	Јединична цена са ПДВ-ом (РСД)	ЈМ	Оквирна количина	Укупна цена без ПДВ-а (РСД)	Износ ПДВ-а на укупну цену	Укупна цена + износ ПДВ (РСД)	
1.	РЕГУЛАЦИОНИ ВЕНТИЛИ СА НАВОЈЕМ	DN15/PN20 - G 1/2"						kom	30				
		DN20/PN20 - G 3/4"						kom	40				
		DN25/PN20 - G 1"							kom	40			
		DN32/PN20 - G 1 1/4"							kom	20			
		DN40/PN20 - G 1 1/2"							kom	15			
		DN50/PN20 - G 2"							kom	10			
2.	РЕГУЛАЦИОНИ ВЕНТИЛИ СА ПРИРУБНИЦАМА	DN65/PN16						kom	12				
		DN80/PN16						kom	10				
		DN100/PN16							kom	3			
		DN125/PN16							kom	1			
		DN150/PN16							kom	1			
3.	КУПЛАСТЕ СЛАВИНЕ НА ЗАВАРИВАЊЕ	DN15/PN40						kom	100				
		DN20/PN40						kom	100				
		DN25/PN40							kom	30			
		DN32/PN40							kom	40			
		DN40/PN40							kom	20			

		DN50/PN40	kom	10	
		DN65/PN25	kom	12	
		DN80/PN25	kom	10	
		DN100/PN25	kom	3	
		DN125/PN25	kom	1	
		DN150/PN25	kom	1	
4.	КУГЛАСТА СЛАВИНА СА НАВОЈЕМ	DN15/PN25 - G 1/2"	kom	100	
		DN20/PN25 - G 3/4"	kom	400	
		DN25/PN25 - G 1"	kom	1.200	
		DN32/PN25 - G 1 1/4"	kom	260	
		DN40/PN25 - G 1 1/2"	kom	50	
		DN50/PN25 - G 2"	kom	30	
5.	СЛАВИНЕ ЗА ПУЉЕЊЕ И ПРАЖЊЕЊЕ	DN15/PN10 - G 1/2"	kom	1.500	
6.	КРУЖНЕ ПРИРУБНИЦЕ	DN65/PN16	kom	24	
		DN80/PN16	kom	20	
		DN100/PN16	kom	6	
		DN125/PN16	kom	2	
		DN150/PN16	kom	2	

СТРУКТУРА ЦЕНЕ - ЈАВНА НАБАВКА ЈН ОП ОС 1.1.6/2015 – II Испорука МРС

1.	МЕРНО РЕГУЛАЦИОНИ СЕТОВИ	Тип I	КОМ	180	
		Тип II	КОМ	540	
		Тип III	КОМ	115	
		Тип IV	КОМ	10	
		Тип V	КОМ	5	
		Тип VI	КОМ	1	
		Тип VII	КОМ	1	
2.	ЕЛЕКТРОМОТО РНИ ПОГОНИ	Тип III	КОМ	10	
		Тип IV	КОМ	4	
		Тип V	КОМ	1	
3.	ЕЛЕКТРОНСКИ РЕГУЛАТОР		КОМ	15	

16.I 1. УПУТСТВО ЗА ПОПУЊАВАЊЕ ОБРАСЦА СТРУКТУРЕ ЦЕНЕ:

- Понуђачи мора јасно и недвосмислено унети све тражене податке у обрасцу структуре цена тако што ће:
- У колону 4. уписати колико износи јединична цена без ПДВ-а у динарима за сваку позицију спецификације;
- У колону 5. уписати сваки од посебних трошкова који чине јединичну цену (навести процентуално учешће одређене врсте трошкова у случају када је наведени податак неопходан ради усклађивања цене током периода трајања уговора, (учешће трошкова материјала, рада, енергената)).
- У колону 6. уписати стопу ПДВ-а - уписати стопу пореза на додату вредност на јединичну цену
- У колону 7. уписати износ ПДВ-а на јед. цену - уписати износ пореза на додату вредност на јединичну цену у динарима.

- У колону 8. уписати Јединичну цену - уписати јединичну цену са ПДВ-ом.
- У колону 11. уписати Укупну цену без ПДВ (бр комада x цена / комаду)
- У колони 12. уписати Износ ПДВ-а н аукупну цену
- У колону 13. уписати Укупан износ (укупна цена + износ ПДВ-а) , (Колоне 11+12)

Датум: _____ 2015. године

Име и презиме одговорног лица

Потпис одговорног лица

М.П.

Образац бр. 13

ПОНУЂАЧ:

**ОБРАЗАЦ ТРОШКОВА ПРИПРЕМЕ ПОНУДЕ
ДОСТАВЉЕНЕ ПО ЈАВНОЈ НАБАВЦИ ВЕЛИКЕ ВРЕДНОСТИ БРОЈ ЈН ОП - ОС
1.1.6/2015**

Врста трошка	Вредност
Укупно без ПДВ-а:	
ПДВ :	
Укупно са ПДВ-ом:	100%

Структуру трошкова припреме понуде понуђач прилаже и тражи накнаду наведених трошкова уколико наручилац предметни поступак јавне набавке обустави из разлога који су на страни наручиоца, сходно члану 88. став 3. Закона о јавним набавкама („Службени гласник РС“, бр. 124/12 и 14/15).

Напомена:

- од понуђача се захтева да наведе све елементе који чине трошкове припреме понуде (на пример: трошкови прибављања средстава финансијског обезбеђења, трошкови овере доказа о испуњености услова, трошкови израде узорак или модела...)
- образац трошкова припреме понуде попуњавају понуђачи који су имали наведене трошкове и који тражи да му их наручилац надокнади
- остале трошкове припреме и подношења понуде сноси искључиво понуђач и не може тражити од наручиоца накнаду трошкова (члан 88. став 2. Закона о јавним набавкама („Службени гласник РС“, бр. 124/12 и 14/15)
- уколико понуђач не попуни образац трошкова припреме понуде, наручилац није дужан да му надокнади трошкове

Датум: _____

Потпис овлашћеног лица

М.П.

ИЗЈАВА О НЕЗАВИСНОЈ ПОНУДИ

У складу са чланом 26. Закона о јавним набавкама под пуном моралном, материјалном и кривичним одговорношћу, као заступник понуђача дајем следећу:

ИЗЈАВУ

ПОНУЂАЧ, _____, из _____, адреса _____ овом изјавом потврђује да је понуду у поступку јавне набавке ЈН ОП - ОС 1.1.6/2015 – „Набавка арматуре и мерно – регулационих сетова (МРС) за потребе изградње ТС“, поднео независно, без договора са понуђачима или другим заинтересованим лицима.

Датум: _____

Потпис овлашћеног лица

М.П.

Напомена: у случају постојања основане сумње у истинитост изјаве о независној понуди, наручилац ће одмах обавестити организацију надлежну за заштиту конкуренције. Организација надлежна за заштиту конкуренције, може понуђачу, односно заинтересованом лицу изрећи меру забране учешћа у поступку јавне набавке ако утврди да је понуђач, односно заинтересовано лице повредило конкуренцију у поступку јавне набавке у смислу закона којим се уређује заштита конкуренције. Мера забране учешћа у поступку јавне набавке може трајати до две године. Повреда конкуренције представља негативну референцу, у смислу члана 82. став 1. тачка 2. Закона.

Уколико понуду подноси група понуђача, Изјава мора бити потписана од стране овлашћеног лица сваког понуђача из групе понуђача и оверена печатом.

ИЗЈАВА О ПОШТОВАЊУ ОБАВЕЗА

У вези члана 75. став 2. Закона о јавним набавкама под пуном моралном, материјалном и кривичним одговорношћу, као заступник понуђача дајем следећу:

ИЗЈАВУ

ПОНУЂАЧ, _____, из _____,
адреса _____ овом изјавом потврђује да је у понуди у поступку јавне набавке ЈН ОП - ОС 1.1.6/2015 – „**Набавка арматуре и мерно – регулационих сетова (МРС) за потребе изградње ТС**“ поштовао обавезе које произлазе из важећих прописа о заштити на раду, запошљавању и условима рада као и заштити животне средине и гарантује да је ималац права интелектуалне својине.

Датум: _____

Потпис овлашћеног лица

М.П.

Напомена: Уколико понуду подноси група понуђача, изјава мора бити потписана од стране овлашћеног лица сваког понуђача из групе понуђача и оверена печатом.

ДЕО III
МОДЕЛ ОКВИРНОГ СПОРАЗУМА

**МОДЕЛ ОКВИРНОГ СПОРАЗУМА ЗА НАБАВКУ АРМАТУРЕ И МЕРНО –
РЕГУЛАЦИОНИХ СЕТОВА (МРС) ЗА ПОТРЕБЕ ИЗГРАДЊЕ ТС**

Закључен између:

*Наручиоца .. ЈП „ТОПЛИФИКАЦИЈА“ Пожаревац,
са седиштем у . Пожаревацу, улица Трг Радомира Вујовића бр. 2.,
ПИБ:..... Матични број:
Телефон:.....Телефакс:
кога заступа. директор Дејан Дачић.....
(у даљем тексту: **Наручилац**)*

и следећих Добављача

*1.2
са седиштем у, улица,
ПИБ:..... Матични број:
Телефон:.....Телефакс:
кога заступа.....
(у даљем тексту: **Добављач 1**);*

*1.3
са седиштем у, улица,
ПИБ:..... Матични број:
Телефон:.....Телефакс:
кога заступа.....
(у даљем тексту: **Добављач 2**);*

*3.
са седиштем у, улица,
ПИБ:..... Матични број:
Телефон:.....Телефакс:
кога заступа.....
(у даљем тексту: **Добављач 3**).*

Странке у оквирном споразуму сагласно констатују:

- да је Наручилац добара у складу са Законом о јавним набавкама („Службени гласник РС“, бр. 124/12 и 14/15) спровео отворени поступак јавне набавке број _____ за набавку _____ са циљем закључивања оквирног споразум између Наручиоца добара и три добављача
- да је Наручилац донео Одлуку о додели оквирног споразума број _____ од _____ у складу са којом се закључује овај оквирни споразум између Наручиоца и Добављача 1 , Добављача 2 и Добављача 3
- да је Добављач 1 доставио Понуду бр..... од....., која чини саставни део овог оквирног споразума (у даљем тексту: Понуда Добављача 1),
- да је Добављач 2 доставио Понуду бр..... од....., која чини саставни део овог оквирног споразума (у даљем тексту: Понуда Добављача 2),
- да је Добављач 3 доставио Понуду бр..... од....., која чини саставни део овог оквирног споразума (у даљем тексту: Понуда Добављача 3),

- овај оквирни споразум не представља обавезу наручиоца на закључивање уговора о јавној набавци
- обавеза настаје закључивањем појединачног уговора о јавној набавци на основу овог оквирног споразума.

ПРЕДМЕТ ОКВИРНОГ СПОРАЗУМА

Члан 1.

Предмет оквирног споразума је **утврђивање услова за закључивање појединачних уговора о јавној набавци добара - арматура и мерно – регулациони сетови (MPC) за потребе изградње ТС**, између Наручиоца и Добављача 1, Добављача 2 и Добављача 3, у складу са условима из конкурсне документације за јавну набавку број ЈН ОП - ОС 1.1.27/2015, понудом Добављача 1, понудом Добављача 2 и понудом Добављача 3, обрасцем структуре цене и техничке спецификације, одредбама овог оквирног споразума и стварним потребама Наручиоца.

Члан 2.

Обим набавки предвиђен споразумом је оквиран и исти се може разликовати од обима који ће Наручилац уговорити током реализације овог споразума, а све у зависности од потреба Наручиоца и расположивих финансијских средстава.

ПОДИЗВОЂАЧ

Члан 3.

Добављач 1. наступа са подизвођачем _____, ул _____ из _____, који ће делимично извршити предметну набавку, у делу: _____.

Добављач 2. наступа са подизвођачем _____, ул _____ из _____, који ће делимично извршити предметну набавку, у делу: _____.

Добављач 3. наступа са подизвођачем _____, ул _____ из _____, који ће делимично извршити предметну набавку, у делу: _____.

ВАЖЕЊЕ ОКВИРНОГ СПОРАЗУМА

Члан 4.

Овај оквирни споразум се сматра закљученим када га потпишу законски заступници свих учесника споразума или од њих овлашћена лица и предају средства обезбеђења, а ступа на снагу и важи за период од годину дана почев од првог наредног дана после дана закључења оквирног споразума.

Током периода важења оквирног споразума предвиђа се закључивање више појединачних уговора са битним елементима уговора, у зависности од стварних потреба Наручиоца.

Количине у спецификацији предвиђене овим оквирним споразумом су оквирне за све време важења оквирног споразума, што значи да Наручилац задржава право да поједине позиције захтева у количинама различитим од у понуди наведених оквирних количина, као и да од неких позиција одустане, без права Добављача да захтева повећане трошкове или посебне надокнаде

У јединичној цени добара биће урачунати сви зависни трошкови које Добављач има у реализацији предметне јавне набавке.

ЦЕНА

Члан 5.

Укупна вредност оквирног споразума износи _____ динара без ПДВ-а. Јединичне цене исказане су у понуди Добављача 1, понуди Добављача 2 и понуди Добављача 3, без ПДВ-а.

За све време важења оквирног споразума Добављач 1, Добављач 2 и Добављач 3 не могу понудити цене веће од цена датах у својим понудама а које су саставни део оквирног споразума.

НАЧИН И УСЛОВИ ЗАКЉУЧИВАЊА ПОЈЕДИНАЧНИХ УГОВОРА

Члан 6.

Након закључења оквирног споразума, када настане потреба Наручиоца за предметом набавке, Наручилац ће упутити на адресе Добављача 1, 2 и 3 позив за подношење понуда у циљу закључивања појединачног уговора о јавној набавци.

При закључивању појединачних уговора не могу се мењати битни услови из овог оквирног споразума.

Понуда из става 1. овог члана нарочито садржи цену, количине, рокове плаћања, рокове испоруке.

Рок за достављања понуде из става 1. овог члана износи 20 дана од дана упућивања позива за подношење понуда од стране Наручиоца.

Члан 7.

Након спроведене друге фазе рестриктивног поступка Наручилац доноси одлуку о додели појединачног уговора уговора Добављачу који је дао најповољнију понуду уколико је иста достављена у свему у складу са овим оквирним споразумом и одобрена од стране Наручиоца.

Наручилац и Добављач ће закључити појединачни уговор о јавној набавци у року од 8 дана од дана протекла рока за подношење захтева за заштиту права.

Уколико Добављачи одбију да доставе понуду или је не доставе у року из става 4. члана 5. овог споразума, Наручилац ће реализовати средство обезбеђења за добро извршење посла из овог оквирног споразума.

Цене дате у понуди Добављача не могу бити веће од цена датах у понуди која је претходила закључења оквирног споразума.

Члан 8.

Наручилац ће појединачне набавке реализовати потписивањем појединачних уговора са Добављачем на основу прихваћене понуде Добављача **и под условима који не могу бити неповољнији од услова из оквирног споразума** у погледу предмета набавке, цена, рокова извршења испоруке, начина и рокова плаћања, гарантног рока и осталих елемената дефинисаних оквирним споразумом.

При закључивању појединачног уговора не могу се мењати битни услови из овог оквирног споразума.

НАЧИН ОБРАЧУНА ЦЕНЕ У ПОЈЕДИНАЧНОМ УГОВОРУ-УГОВОРЕНА ЦЕНА

Члан 9.

Цене у појединачном уговору - уговорене цене су фиксне и не могу се мењати у току испоруке добара и плаћања.

НАЧИН И РОК ПЛАЋАЊА

Члан 10.

Плаћање уговорене цене по сваком појединачном уговору Наручилац ће извршити на текући рачун Додављача у динарима, у законском року не дужем од 30 дана од дана пријема исправног рачуна, а након успешно обављеног квалитативног и квантитативног пријема добара који су предмет појединачног уговора.

Издати рачун за испоруку добара који је насловљен на адресу Наручиоца, поред осталих података обавезно мора да садржи:

- број јавне набавке

- број оквирног споразума, тј. појединачног уговора Наручиоца

- цене добара које су усклађене са ценама из обрасца Структуре цене са позивом на број позиције из наведеног обрасца.

РОК ИСПОРУКЕ ДОБАРА

Члан 11.

Додављач је дужан да обезбеди испоруку добара у року и на начин који је понуђен и уговорен појединачним уговором о јавној набавци.

Максималан рок за испоруку добара не може бити дужи до 20 дана од дана потписивања појединачног уговора. Конкретан рок за испоруку добара дефинисаће се сваким појединачним уговором., у зависности од потреба Наручиоца и почеће да тече од дана закључења појединачног уговора.

Наручилац ће захтевати сукцесивну испоруку добара по својим писаним захтевима.

ОБАВЕЗЕ ДОБАВЉАЧА

Члан 12.

Додављач се обавезује:

- да у року од 10 дана од дана упућивања оквирног споразума на потпис од стране Наручиоца добара достави потписа и оверен оквирни споразум и бланко регистровану и оверену сопствену меницу и менично овлашћење

- да пре достављања добара обавести Наручиоца најмање два дана о намери доставе добара

- евентуално настала штета приликом транспорта предметних добара испоруке пада на терет добављача

- у случају да добављач не изврши испоруку добара у уговореним роковима, Наручилац има право на наплату регистроване и оверене менице за добро извршење посла, као и право на раскид оквирног споразума.

ОБАВЕЗЕ НАРУЧИОЦА

Члан 13.

Наручилац се обавезује:

- да именује лице одговорно за контролу испоруке добара, односно за праћење реализације оквирног споразума, односно појединачних уговора

- да са Додављачем координира динамику испоруке добара односно да тражи понуде за испоруку потребних добара у складу са оквирним споразумом, ради потписивања појединачног уговора о испоруци добара

- да обезбеди интерни пријем испоручених добара од стране магационера, лица задуженог за праћење оквирног споразума и лицем задуженим за јавну набавку
- да Добављачу плати испоручена добра у складу са чланом 8. овог споразума.

ГАРАНТНИ РОК

Члан 14.

Добављач гарантује за квалитет испоручених добара са гарантним роком од ___ месеци (минимално 24 месеци плус 30 дана) од дана примопредаје, тј. потписивања Извештаја о квалитативном о квантитативном пријему добара, без примедби, од стране лица које је Наручилац именовано за пријемно контролисање.

Добављач је дужан да о свом трошку, на позив Наручиоца, у року од три дана отклони све евентуалне недостатке.

СРЕДСТВА ФИНАНСИЈСКОГ ОБЕЗБЕЂЕЊА ОКВИРНОГ СПОРАЗУМА

Члан 15.

Добављач 1, Добављач 2 и Добављач 3 се обавезују да у тренутку закључења оквирног споразума предају Наручиоцу бланко сопствене менице, потписане и печатом оверене од стране овлашћеног лица са попуњеним, потписаним од стране овлашћеног лица и печатом овереним обрасцем меничног писма – овлашћења за корисника бланко соло менице, овереном фотокопијом картона депонованих потписа и копијом захтева за регистрацију меница, овереном од пословне банке регистрованој у Регистру меница Народне банке Србије, као средство финансијског обезбеђења за добро, квалитетно и у року извршења посла из овог оквирног споразума, са назначеним износом од од 10% од укупне вредности оквирног споразума без ПДВ-а што износи _____ динара.

Рок важења меничног овлашћења је 30 дана дуже од рока важења оквирног споразума. Наручилац ће уновчити дату меницу уколико:

- Добављач 1, Добаљач 2 и Добављач 3 не буде извршавао своје обавезе у роковима и на начин предвиђен оквирним споразумом
- не закључи појединачни уговор у складу са овим оквирним споразумом или
- не достави средство обезбеђења уз појединачни уговор који Наручилац и тај Добављач закључе по основу овог оквирног споразума.

СРЕДСТВА ФИНАНСИЈСКОГ ОБЕЗБЕЂЕЊА ПОЈЕДИНАЧНОГ УГОВОРА

Члан 16.

Добављач са којим буде закључен појединачни уговор по основу оквирног споразума обавезује се да у року од 10 дана од дана закључења појединачног уговора преда Наручиоцу банкарску гаранцију за повраћај авансног плаћања која ће бити са клаузулама: безусловна и платива на први позив.

Банкраска гаранција за повраћај авансног плаћања издаје се у висини исплаћеног аванса са ПДВ-ом и са роком важења најмање 15 календарских дана дуже од потписивања записника о примопредаји предмета уговора.

Добављач са којим буде закључен појединачни уговор по основу оквирног споразума обавезује се да у року од 10 дана од дана закључења појединачног уговора преда Наручиоцу банкарску гаранцију за добро извршење посла, која ће бити са клаузулама: безусловна и платива на први позив.

Банкарска гаранција за добро извршење посла издаје се у висини од 10% од укупне вредности појединачног уговора, без ПДВ-а, са роком важности који је 30 (тридесет) календарских дана дужи од истека важења појединачног уговора.

Наручилац ће уновчити банкарску гаранцију за добро извршење посла у случају да добављач не буде извршавао своје обавезе у роковима и на начин предвиђен појединачним уговором.

Добављач се обавезује да приликом примопредаје предмета уговора преда Наручиоцу гаранцију банке за отклањање грешака у гарантном року у висини од 10% од укупне вредности испоручених добара без ПДВ-а и са роком важности који је 30 календарских дана дужи од гарантног рока, што је услов за оверу окончане ситуације. Наручилац има право да тражи продужење гаранције за отклањање грешака у гарантном року уколико добављач на писмени позив наручиоца не отклони недостатке, односно не усклади их са захтевима наручиоца.

Поднете банкарске гаранције не могу да садрже додатне услове за исплату, краће рокове, мањи износ или промењену месну надлежност за решавање спорова.

УГОВОРНА КАЗНА

Члан 17.

Уколико Добављач након закључења појединачног уговора не изврши испоруку у целости у уговореном року, обавезан је да за сваки дан закашњења плати Наручиоцу износ од 0,5 % укупно уговорене вредности без ПДВ-а.

Наручилац има право да захтева и испуњење обавеза из уговора и уговорну казну под условом да без одлагања, а најкасније пре пријема предмета уговора саопшти Добављачу да задржава право на уговорну казну и под условом да до закашњења није дошло због узрока за који Добављач не одговара.

Наплатом уговорене казне Наручилац не губи право на накнаду штете.

У случају закашњења из става 1. овог члана, првенствено се обрачунава уговорна казна, док се банкарска гаранција за добро извршење посла наплаћује у случају из члана 11. овог оквирног споразума.

ВИША СИЛА

Члан 18.

Уколико после закључења овог оквирног споразума наступе околности више силе које доведу до ометавања или онемогућавања извршења обавеза дефинисаних појединачним уговором, рокови извршења обавеза ће се продужити за време трајања више силе.

Виша сила подразумева екстремне и ванредне догађаје који се не могу предвидети, који су се догодили без воље и утицаја стртана у оквирном споразуму који нису могли бити спречени од стране погођене вишом силом. Вишом силом могу се сматрати поплаве, земљотреси, пожари, политичка збивања (рат, нереди већег обима, штрајкови), императивне одлуке власти (забрана промета, увоза и извоза) и сл.

Страна у оквирном споразуму погођена вишом силом, одмах ће у писаној форми обавестити другу страну о настанку непредвиђених околности и доставити одговарајуће доказе.

РАСКИД ОКВИРНОГ СПОРАЗУМА

Члан 19.

Свака од страна у оквирном споразуму има право на раскид овог оквирног споразума, под условом да друга страна и по протеклу рока од 8 дана од дана пријема писмене опомене да не испуњава обавезе из овог оквирног споразума, не поступи по примедбама из исте опомене.

У случају из претходног става, страна у оквирном споразуму која је доставила опомену, писменим путем обавештава другу страну у оквирном споразуму да су се стекли услови за раскид овог оквирног споразума, услед чега сматра овај оквирни споразум раскинутим.

ОСТАЛЕ ОДРЕДБЕ

Члан 20.

Уговорна страна која не поштује одредбе овог оквирног споразума одговара за штету причињену другој уговорној страни, у складу са одредбама Закона о облигационим односима.

Члан 21.

Оквирни споразум се сматра закљученим када га потпишу законски заступници свих учесника споразума-Наручиоца и Добављача 1, Добављача 2 и Добављача 3 или од њих овлашћена лица и предају средства обезбеђења из члана 15. овог оквирног споразума, а ступа на снагу и важи за период од годинну дана почев од првог наредног дана после дана закључења оквирног споразума.

Члан 22.

У случају спора који може настати у реализацији овог оквирног споразума, уговорне стране су сагласне да настали спор реше споразумно.

Уколико се спор не може решити споразумом, уговара се надлежност Привредног суда у Пожаревцу.

Члан 23

Овај оквирни споразум је сачињен у 10 (десет) истоветних примерака, од којих по 2 (два) примерка за Добављаче и 4 (четири) примерка за Наручиоца.

ДОБАВЉАЧ 1
ДИРЕКТОР

ДОБАВЉАЧ 2
ДИРЕКТОР

ДОБАВЉАЧ 3
ДИРЕКТОР

НАРУЧИЛАЦ
ЈП „ТОПЛИФИКАЦИЈА“
ПОЖАРЕВАЦ

ДИРЕКТОР

НАПОМЕНА: У случају подношења заједничке понуде, односно понуде са учешћем подизвођача, у моделу оквирног споразума морају бити наведени сви понуђачи из групе понуђача, односно сви подизвођачи.